

床面、道路などに散乱した釘・針・鉄屑などの鉄片を回収する掃除器です。



RS-P0930



粉じん回収例



S-1D

S-05A

ON/OFF可

ON/OFF可

工具
機器

角形
マグネット
チャック
丸形
マグネット
チャック

複合機能

非鉄・弱
磁性関連

特化機能

電装品

補助具/
保持具

リフティング
マグネット

電磁
ホルダ

搬送用
マグネット
機器

処理搬送/
環境機器

脱磁機器/
着磁機器

工具
機器

産廃処理・
資源循環

食品・
医薬品
異物除去

磁気測定

磁性材料

RS形 ロードスイーパ ROAD SWEEPER

用途 加工現場をはじめ倉庫、イベント会場などの床面、道路のような広範囲に散乱した釘・針・切屑などの鉄片回収に好適のほか、微鉄粉が混ざった粉じん回収にも威力を発揮。人体や車のタイヤなどを保護するほか、リサイクルにも貢献します。

特長

- 吸着範囲が端部まで及ぶため、隅々まで吸引が可能です。
- プレートマグネット式を採用したシンプル構造なので、車輪・カバー交換などのメンテナンスも容易です。
- 自立収納可能で、スペースも取りません。
- 釈放は手元レバーを引くだけの簡単操作。

RS
(ロードスイーパ)
特殊製作例



| 形式 Model | 吸着量 Holding Mass | 本体寸法 Dimensions | | 車輪径 Wheel dia. | 全高 (自立時) Height | 質量 Mass |
|-------------|---------------------|--------------------|------------------------|-------------------|-----------------------|------------|
| | | 全巾 Width | 吸着部巾 Holding Length | | | |
| RS-P0930 | 1kg (φ1ショット玉にて) | 466 | 308 | φ100 | 1090 | 7kg |

S形 マグネットスイーパ MAGNETIC SWEEPER

強力な永久磁石を採用しておりますので、泥土中に混入した鉄片も回収します。針・釘など危険な鉄片を回収して、人体や車のタイヤなどを保護するほか、リサイクルにも貢献する鉄片掃除器です。

用途 縫製工場や機械、木工工場などの床面からの鉄片回収に適します。倉庫およびトラックターミナルの清掃に利用できます。競馬場や競技場の整備にも応用されます。展示イベント会場のディスプレイ構築、あるいは解体作業後の床面清掃に適します。

特長

- 強力な永久磁石です。
- レバー操作により回収鉄片の釈放が容易にできます。
- 場所をとらない、自立収納タイプです。

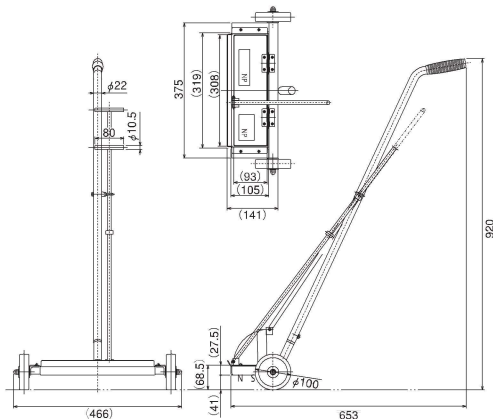

| 形式 Model | 吸着量 Holding Mass | 本体寸法 Dimensions | | 全高 Height | 質量 Mass |
|-------------|---------------------|--------------------|------------------------|--------------|------------|
| | | 全巾 Width | 吸着部巾 Holding Length | | |
| S-05A | 3cm釘にて約0.3 kg | 254 | 145 | 919 | 3.8kg |
| S-1D | 3cm釘にて約0.45kg | 461 | 362 | 1050 | 4.5kg |