

切削用マグネットチャック

Vol.1

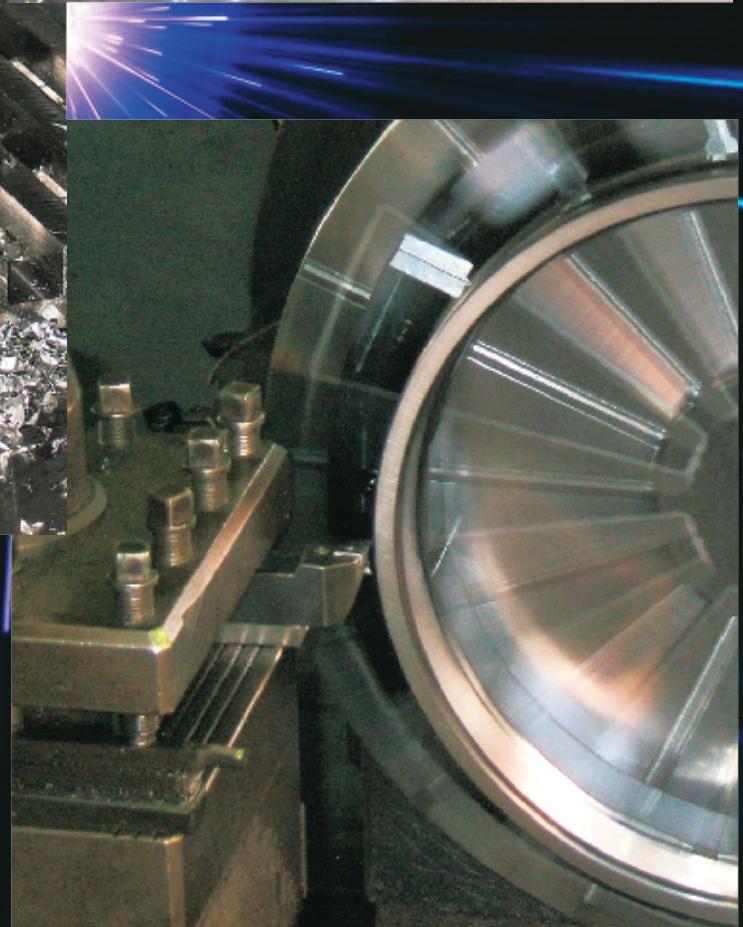
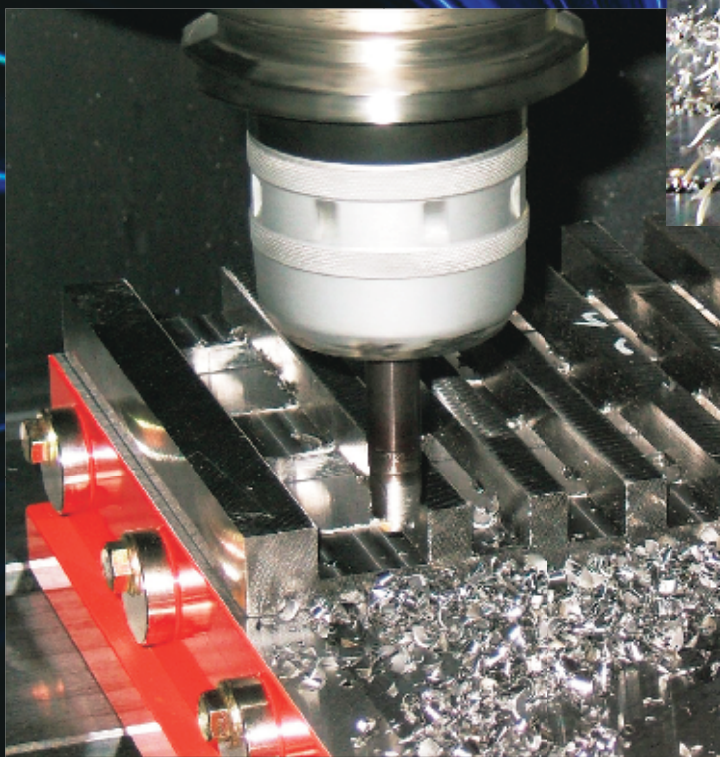

切削用永電磁チャック PERMANENT ELECTROMAGNETIC CHUCK FOR MILLING

EP-QN形



発熱がほとんどありません

環境志向

別途電装品要



EP-QN7-50100A

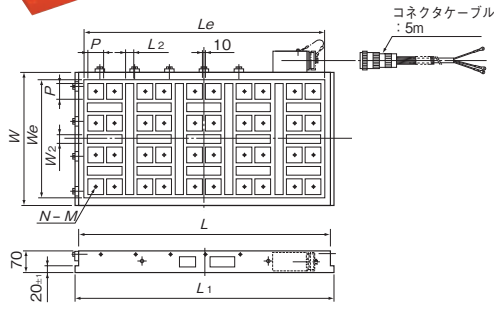

(mm)

標準サイズ形式	チャック作業面		磁極寸法				取付面		吸着面ネジ穴		質量	電装品	
	W	L	We	Le	磁極数	P	W ₂	L ₂	L ₁	N			M
EP-QN5	3060A	300	610	252	570	24	18	16	630	24	8	90kg	EPS-P2100B
	4080A	420	800	372	760	40	28	25	820	40	8	160kg	
	50100A	500	960	432	917	60	18	26	980	60	8	230kg	
	60100A	600	1000	552	960	72	24	26	1020	72	8	280kg	
EP-QN7	4080A	390	800	332	760	24	24	820	24	10	150kg	EPS-P2100B	
	50100A	500	960	452	960	40	25	1020	40	10	240kg	EPS-P2100B-2	
	60100A	620	1000	572	960	50	25	1020	50	10	300kg	EPS-P2100B-2	

※永電磁チャックのON/OFFは数分間に1回として下さい。通電を頻繁に繰返すと過熱破損に至る場合があります。
※電装品、クランプ用部品は付属していません。
※当社チャックには、当社製の電装品をお使いになることで最適な性能を発揮することができます。

EP-QS形



発熱がほとんどありません

環境志向

別途電装品要

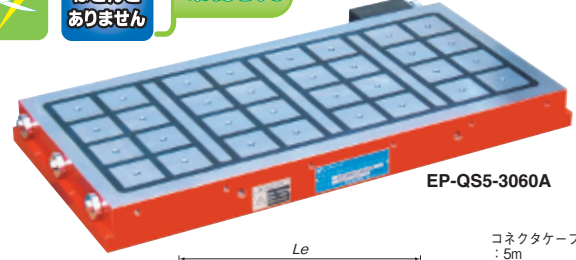

EP-QS5-3060A

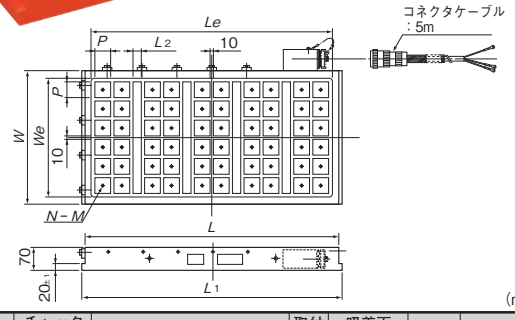

(mm)

標準サイズ形式	チャック作業面		磁極寸法				取付面		吸着面ネジ穴		質量	電装品
	W	L	We	Le	磁極数	P	L ₂	L ₁	N	M		
EP-QS5	3060A	300	610	252	570	32	16	630	32	8	90kg	EPS-P2100B
	4080A	420	800	372	760	60	25	820	60	8	160kg	
	50100A	500	960	432	917	84	26	980	84	8	230kg	
	60100A	600	1000	552	960	108	26	1020	108	8	280kg	
EP-QS7	3060A	300	600	252	562	18	25	620	18	10	86kg	EPS-P2100B
	4080A	390	800	332	760	32	24	820	32	10	150kg	
	50100A	470	960	412	960	50	25	1020	50	10	220kg	
	60100A	620	1000	572	960	70	25	1020	70	10	300kg	

※永電磁チャックのON/OFFは数分間に1回として下さい。通電を頻繁に繰返すと過熱破損に至る場合があります。
※電装品、クランプ用部品は付属していません。
※当社チャックには、当社製の電装品をお使いになることで最適な性能を発揮することができます。

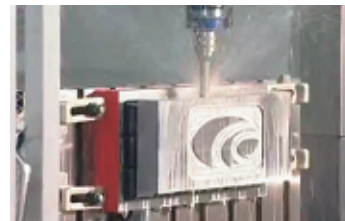
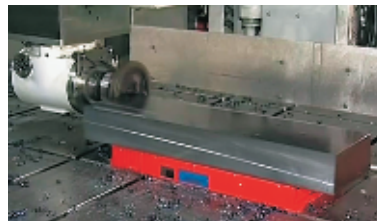

■ 選定の目安

汎用フライス加工

プレート加工など
吸着条件が良い場合。

QN

プラノミラー、 横型MC、歪み取り ブロックを使用等

重切削加工など
吸着条件が悪い場合。

QS

磁極サイズ□50・□70の選択

- 絶対的な吸着力及びギャップ特性は、□70サイズが優位。
- 比較的ワークサイズが小さい場合及び板厚の薄いワークの場合は□50サイズが優位。(磁気飽和の板厚は、□50で20~25mm, □70で30~35mmが目安)

■ チャック形式と吸着力の関係

同じサイズのチャックによる比較

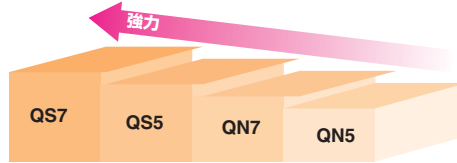

■ 吸着力

1 磁極あたり、□50 で 2.94 kN {300 kg f} 以上、□70 で 5.88 kN {600 kg f} 以上の最大吸着力を有する。

〈計算例〉 EP-QS5-4080A 全面吸着時の最大吸着力
2.94kN×60(磁極数)=176.4kN {18000kgf}

■ EP-Qタイプ吸着力特性

1. ワークの厚さと吸着力の関係

テストピース4極吸着による

吸着力(kN)

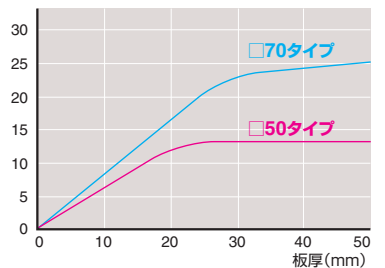

2. ギャップと吸着力の関係

全面吸着時の比較

吸着力(kN)

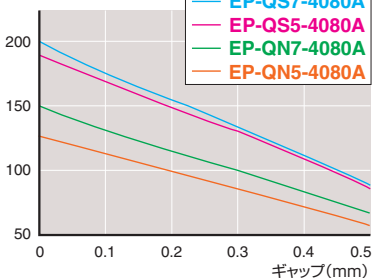

用途 ▶ フライス・マシニングセンタ等による、切削加工時のワーク固定に使用できます。

■ 特長

- 電源コードは使い勝手のよい脱着コネクタ式を採用。コネクタキャップは防水タイプです。
- 湿式加工に対応できます。
- チャック高さ70mmと薄形で軽量です。
- 精度変位が少なく、剛性の高い構造としてあります。
- 当社従来モデルに比べ大幅な省電力を実現。(□70で50%、□50で約70%削減)
- 着磁・消磁が非常に短い時間でできます。
- 吸着面にネジ穴を設けてあるので、各種ブロックが取付けられ、また加工に合わせた多様な固定方法が可能。
- チャック作業面に取付け、誘導磁界によりワークを保持する歪み取りブロックを用意しています。段差や歪み等ワーク吸着面の多様性や、ワーク側面底部の加工に対応できる便利なオプションです。(右記オプション参照)

■ 参考加工例

ワーク材質	ワークサイズ(mm)	切削条件等
SCM-440	250×300×70	φ125フェイスミル V=16 fz=0.1 切込み2mm 切込み幅100mm マシニングセンタにて使用。
SKS3焼入材	300×150×20	刃数6高硬度用エンドミル φ12 n2600 F1000 ap10 ae0.1 段取り時間1/3に削減。

■歪取りブロック (オプション) □50用・□70用 (KT-Q形)

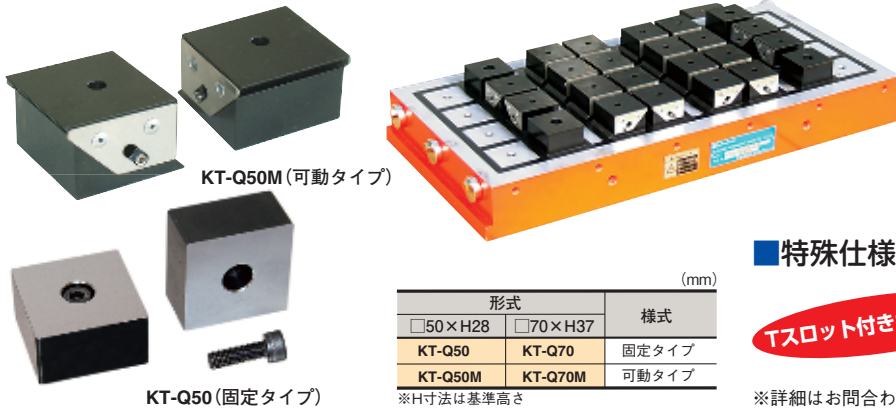

形式		様式
□50×H28	□70×H37	
KT-Q50	KT-Q70	固定タイプ
KT-Q50M	KT-Q70M	可動タイプ

(mm)
※H寸法は基準高さ

■特殊仕様対応

Tスロット付きも承ります

※詳細はお問合わせ下さい。

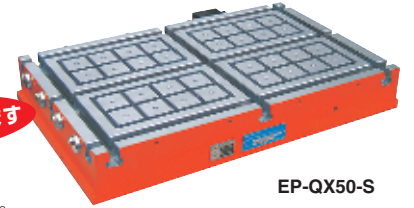

EP-QX50-S

角形永電磁チャック PERMANENT ELECTROMAGNETIC CHUCK FOR MILLING

EP-QS3形

小物・薄物ワークに最適な35mm角極小磁極タイプ!



別途電装品要

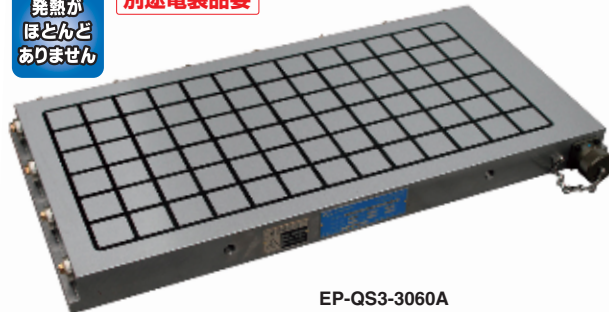
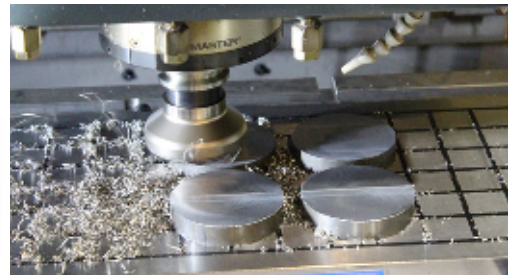

EP-QS3-3060A

用途 フライス、マシニングセンタ等による切削加工時のワーク固定に使用します。

- 特長**
- 従来の切削用永電磁チャックに比べ小物・薄物に対する吸着力がアップ。
 - 従来品に比べ残留吸着力が最大1/3に軽減。
 - 独自構造により全高を50mm以下に抑え、薄型・軽量化を実現。
 - ワーク着脱時の瞬間通電のみのため、内部発熱がなく高精度加工が追求できます。また、省エネにも貢献します。
 - 湿式加工に対応。
 - ファンタッチコネクタの採用により、コードの着脱が容易になりました。

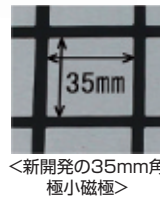

<新開発の35mm角極小磁極>

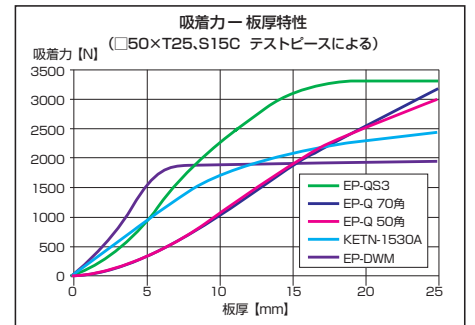

■参考加工例

ワーク材質	ワークサイズ (mm)	切削条件等
SKD材	□90	ボールエンドミルR0.5,1.0,1.5,2.0, 切込量100分台 高速MC仕上げ加工。
SS400	φ95×20	フェイスミルφ80mm 刃数6 回転数:1000rpm 送り:800mm/min 切込量:1.5mm

形式 Model	チャック作業面 Work Face				磁極寸法 Pole Dimensions		取付面 Mounting Face	高さ Height	質量 Mass	電装品 Electro Chuck Master
	W	L	We	Le	磁極数 No. of Poles	P				
EP-QS3-1732A	165	315	125	245	18	35	165	335	16kg	EPS-P2100B
EP-QS3-2040A	205	400	165	325	32		205	420	26kg	
EP-QS3-3060A	295	600	245	525	78		295	620	56kg	
EP-QS3-4282A	415	820	365	745	162		415	840	120kg	

※電装品、クランプ用部品は付属していません。 ※当社チャックには、当社製の電装品をお使いになることで最適な性能を発揮することができます。
※永電磁チャックのON/OFFは数分間に1回として下さい。通電を頻繁に繰り返すと過熱破損に至る場合があります。

EPチャックマスター® EP CHUCK MASTER

EPS-P形

設置スペースをとらないコンパクト仕様。

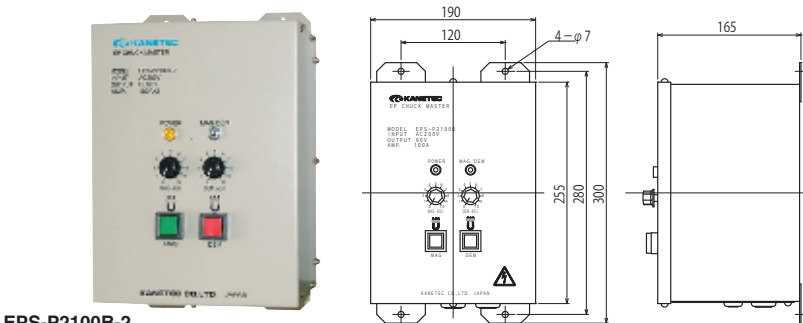

EPS-P2100B-2

形式	EPS-P2100B	EPS-P2100B-2
本体寸法 (W×H×D)	190×165×255	
電源	単相 AC200V 50/60Hz	
出力容量	DC10~90V パルス 100A	
出力切換数	切換なし	2
着磁時間 (約)・消磁時間 (約)	1秒	3秒
ブレーカー容量 (目安)	30A	
質量	7.5kg	7.6kg

※電源ケーブルは3.5mm²以上10m以内として下さい。

消磁機能付切削用永電磁チャック

DEMAGNETIZING FUNCTION-EQUIPPED PERMANENT ELECTROMAGNETIC CHUCK FOR CUTTING

EP-QD形

柵目模様形永電磁チャックの弱点を解消!

環境志向

節電
発熱がほとんどありません

別途電装品要



EP-QD7-3469
(取付サイズ400×800相当)

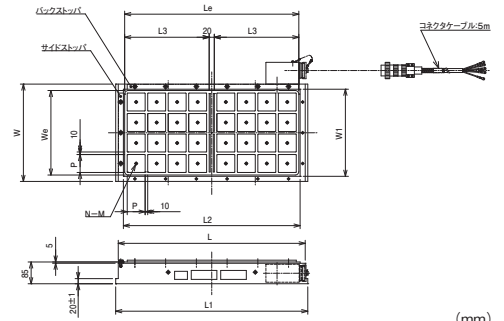
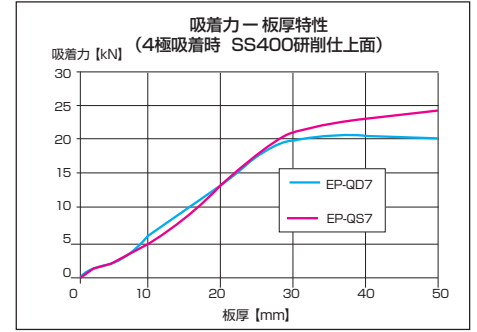

用途 フライス、マシニングセンタ等による切削加工時のワーク固定に使用します。

- 特長**
- 独自の磁極構造と消磁専用構造の最適な組合せにより、残留吸着力の大幅低減を実現しました。
 - 残留磁気が大きな焼入れ鋼や特殊鋼に対しても、釈放が良好です。(従来品EP-Q形比)
 - オプションの歪み取りブロック(KT-Q70/Q70M)も使用可能です。また、吸着面のネジ穴を利用して各種ブロックを取り付けることにより、加工に合わせた多様な固定方法が可能です。
 - 湿式加工対応です。
 - 最少磁極数4極からの特殊製作も可能です。

形式 Model	取付相当 サイズ Mounting Size	チャック作業面 Work Face				磁極寸法 Pole Dimensions						取付面 Mounting Face		高さ Height	吸着面ネジ穴 Tapped Hole		質量 Mass	電装品 Electro Chuck Master
		W	W ₁	L	L ₂	W _e	L _e	磁極数 No. of Poles	P	L ₃	L ₁	N	M					
EP-QD7-2669	300×800	300	260	730	690	250	680	24	70	330	750	85	24	10	125kg	EPS-D2100A		
EP-QD7-3453	400×600	380	340	570	530	330	520	32		250	590				125kg			
EP-QD7-3469	400×800	400	800	730	690	490	680	48	330	750	160kg							
EP-QD7-5069	550×800	540	500	730	690	490	680	48	330	750	230kg							

※電装品、クランプ用部品は付属していません。 ※当社チャックには、当社製の電装品をお使いになることで最適な性能を発揮することができます。
※永電磁チャックのON/OFFは数分間に1回として下さい。通電を頻繁に繰り返すと過熱破損に至る場合があります。

消磁機能付切削用永電磁チャック

DEMAGNETIZING FUNCTION-EQUIPPED PERMANENT ELECTROMAGNETIC CHUCK FOR CUTTING

EP-D形

環境志向

節電
発熱がほとんどありません

別途電装品要



EP-D3060

強力な吸着力と良好な釈放性を実現!

用途 フライス、マシニングセンタ等による切削加工時のワーク固定に最適です。

- 特長**
- 消磁専用コイルにより、OFF時のワーク釈放性を大幅に改善。
 - ワークに磁気が集中する磁極形状により、強力な吸着力が得られます。
 - 残留磁気が大きな焼入れ鋼や特殊鋼に対しても、従来の永電磁チャックと比較し良好な釈放性を実現。
 - ワーク着脱時の瞬間通電のみなので、内部発熱が無く省エネにも貢献します。
 - 湿式加工対応です。

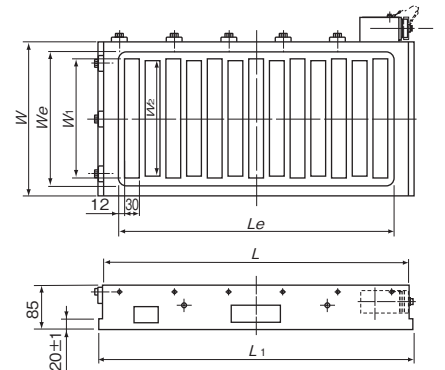

形式 Model	チャック作業面 Work Face		寸法 Dimensions				取付面 Mounting Face	質量 Mass	電装品 Electro Chuck Master
	W	L	W _e	L _e	W ₁	W ₂			
EP-D 3060	304	618	264	558	240	232	638	110kg	EPS-D2100A
EP-D 4080	404	786	364	726	340	332	806	185kg	
EP-D50100	504	1038	464	978	440	432	1058	305kg	EPS-D2100A-2
EP-D60100	604	1038	564	978	540	532	1058	360kg	

※電装品、クランプ用部品は付属していません。 ※当社チャックには、当社製の電装品をお使いになることで最適な性能を発揮することができます。
※永電磁チャックのON/OFFは数分間に1回として下さい。通電を頻繁に繰り返すと過熱破損に至る場合があります。

吸着力比較

残留吸着力比較

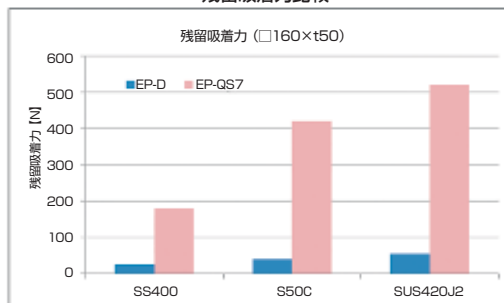
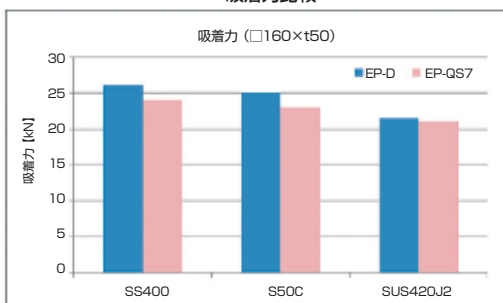

真空機能付強力型永電磁チャック

POWERFUL PERMANENT ELECTROMAGNETIC CHUCK WITH VACCUM FUNCTION

EP-DV形

環境志向



発熱がほとんどありません

別途電装品要・真空源装置要

加工材料の多様化に対応するハイブリッドチャック!

用途 グリッドシールタイプの真空チャック機能を追加した切削用永電磁チャックで、磁性体、非磁性体の切削・研削加工に使用します。

- 特長**
- 大きな吸着力が得られる永電磁式のため、磁性材料の切削加工にも使用可能です。
 - ワーク着脱時の瞬間通电のみのため、内部発熱がなく省エネにも貢献します。
 - 消磁専用構造を兼備しているため、OFF時のワーク釈放性が良好です。
 - 真空チャックは、シールゴムによりワークに合わせた使用範囲の設定が自由です。
 - 非磁性体加工時に、永電磁機能を利用して周りに磁性体を吸着させることにより、より強固な固定が可能です。



EP-DV3060

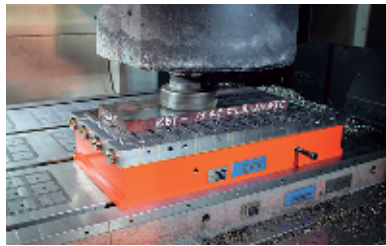

永電磁チャック機能を利用してのフライス加工例

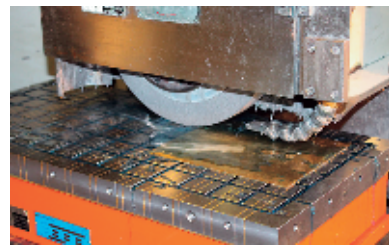

真空チャック機能を利用しての真ちゅう研削加工例

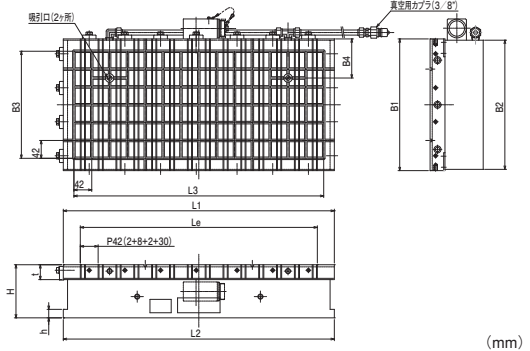

(mm)

形式	呼び寸法	チャック作業面 Work Face				磁極間隔 Pole Pitch	チャック取付部 Mounting Face		高さ Height	格子間隔	有効エリア Effective Area	質量	電装品	適用真空源装置	
Model	Nominal Size	B ₁	L ₁	L _e	t	B ₂	L ₂	h	H	Grid Pitch	B ₃ × L ₃	Mass	Electro Chuck Master	Applicable Absorb System	
EP-DV 3060	300×600	310	638	558	92	404	638	20	125	42×42	252× 588	170kg	EPS-D2100A	VPU-EG	
EP-DV 4080	400×800	410	806	726	35	79	404				806	378× 756		280kg	VPU-E10
EP-DV50100	500×1000	510	1058	978	87	87	504				1058	462×1008		450kg	VPU-D20

※電装品、真空源装置、クランプ用部品は付属していません。当社チャックには、当社製の電装品をお使いになることで最適な性能を発揮することができます。
※永電磁チャックのON/OFFは数分間に1回として下さい。通电を頻繁に繰り返すと加熱破損に至る場合があります。

重研削用強力型永電磁チャック

POWERFUL PERMANENT ELECTROMAGNETIC CHUCK FOR HEAVY DUTY CUTTING

EP-DWM形

強磁力&良好な釈放性&高防水性兼備!

別途電装品要

環境志向



発熱がほとんどありません

用途 重研削から軽切削など比較的負荷の大きい精密加工や、直動ガイドなど段差のあるワーク加工に好適です。

- 特長**
- 比較的小さなワークから吸着面積の少ないワーク、凹状ワークまで対応します。
 - 消磁専用構造の付加により、OFF時のワーク釈放性が向上。
 - 残留磁気が必要な焼入れ鋼や特殊鋼に対しても良好な釈放性を実現。
 - ワーク着脱時の瞬間通电のみなので、内部発熱が無く省エネにも貢献。
 - 湿式加工に対応しており、防水性も向上しています。
 - 環境に配慮した樹脂接着構造面版を採用しています。



EP-DWM3060

(mm)

形式	チャック作業面 Work Face				チャック取付部 Mounting Face	高さ Height	質量	電装品
Model	B	L ₁	L _e	t	L ₂	h	Mass	Electro Chuck Master
EP-DWM2050	200	490	432	25	490	105	70kg	EPS-D2100A
EP-DWM3060	300	600	544		600		125kg	
EP-DWM4080	400	820	768		820		230kg	

※電装品、クランプ用部品は付属していません。当社チャックには、当社製の電装品をお使いになることで最適な性能を発揮することができます。
※永電磁チャックのON/OFFは数分間に1回として下さい。通电を頻繁に繰り返すと過熱破損に至る場合があります。

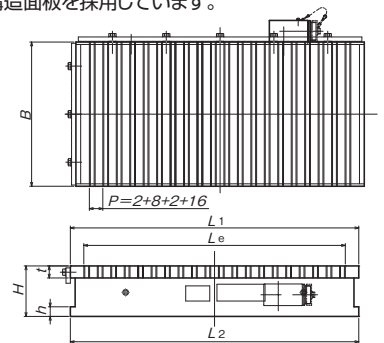

消磁機能付永電磁チャック専用チャックマスター®

EP CHUCK MASTER

EPS-D形

EPS-D2100A

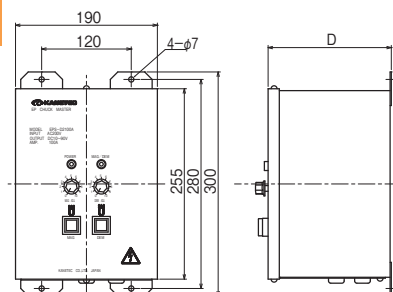

用途 消磁機能付永電磁チャック専用の電装品です。

形式	EPS-D2100A	EPS-D2100A-2
本体寸法 (W×D×H)	190×165×255	190×200×255
電源	AC200V 50/60Hz 1φ	
出力容量	DC10~90V パルス100A	
出力切換数	切換なし	2
着磁時間(約)/消磁時間(約)	1秒/4秒	3秒/6秒
ブレーカー容量(目安)	30A	
質量	7.5kg	8kg

※電源ケーブルは3.5mm以上10m以内として下さい

丸形永電磁チャック ROUND PERMANENT ELECTROMAGNETIC CHUCK

EPC-AST形

磁力の強弱調整を可能にした革命的な永電磁チャック!

環境志向



発熱がほとんどありません

特許取得済

別途電装品要

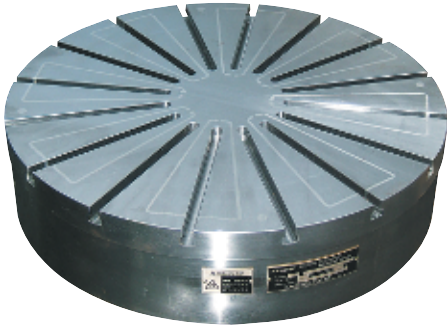

EPC-50AS-S (特殊製作例)

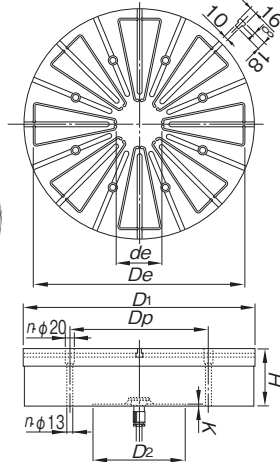

用途

旋盤、ターニング盤、円筒研削盤、ロータリー研削盤などで、ベアリング等リング状のワーク等を回転させて加工する場合に適します。

特長

- 磁力調整機能の付いた専用コントローラーとの組み合わせで磁力の強弱調整が可能です。
- 内部発熱・熱変位が殆どないため、高精度加工が追求できます。
- 湿式加工対応。
- T溝付ですので、多様なワークに対応できます。

φ1200以上の大型品も製作可能です。

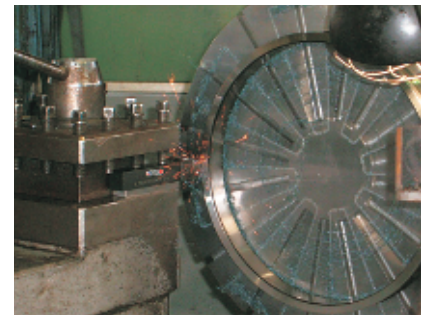

形 式 Model	呼び寸法 Nominal Size	チャック作業面 Work Face		磁極数 No. of Poles	チャック取付部 Mounting Face				高さ Height H	電圧 Voltage	電流 Current	質量 Mass	電装品 Electro Chuck Master	
		D _i	D _e		d _e	D ₂	K	n						D _p
EPC-50AST	500	500	460	100	8	200		8	300	125	DC180V	27A	約 140kg	EPS-RW230A
EPC-70AST	700	700	656	120	8	400	5	8	500	130		32A	約 330kg	EPS-RW250A
EPC-90AST	900	900	850	200	12	500		12	700	140		45A	約 600kg	
EPC-120AST	1200	1200	1150	300	18	650	6	18	1000	150	60A	約1100kg	EPS-RW275A	

※電装品は付属していません。※スリップリング(カーボンブラシ含)は別売です。また、スリップリングのブラシホルダ支持棒はお客様にてご用意下さい。※永電磁チャックのON/OFFは数分間に1回として下さい。通電を頻繁に繰り返すと過熱破損に至る場合があります。

形 式 Model	電源 Power Source	出力 Output		本体寸法 Dimensions			質量 Mass
		電圧 Voltage	電流 Current	巾 Width	高さ Height	奥行 Depth	
EPS-RW230A	単相AC200V (50/60Hz)	DC180V (16段階)	30A	400	480	190	約15kg
EPS-RW250A			50A				
EPS-RW275A			75A				

※専用操作箱

(サイズ 140×70×155 コード5m) 付属

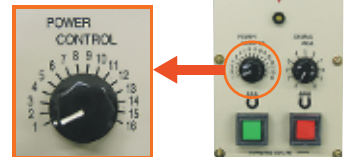

強力型丸形永電磁チャック POWERFUL ROUND PERMANENT ELECTROMAGNETIC CHUCK

EPC-Z形

用途

旋盤、円筒研削盤などでベアリング等リング状ワークを回転させて加工する場合に適します。

特長

- 切削に適した磁極構造の採用により、吸着力アップを実現。負荷の大きい切削加工に対応します。
- 長方形の磁極により、ワークサイズに関係なく安定した吸着力が得られます。
- 付属のT溝付ブロック、アダプタブロックにより、小径から大径まで多様なワークを吸着することが可能。
- ブロックを装着することでワークを持ち上げた状態で加工できるのであらゆる方向からの加工が可能です。また、切粉排出などメンテナンスも容易に行なえます。

建機 造船 原子力 風力発電 など

各種ベアリング等リング形状の高精度加工をサポート!

環境志向



発熱がほとんどありません

別途電装品要

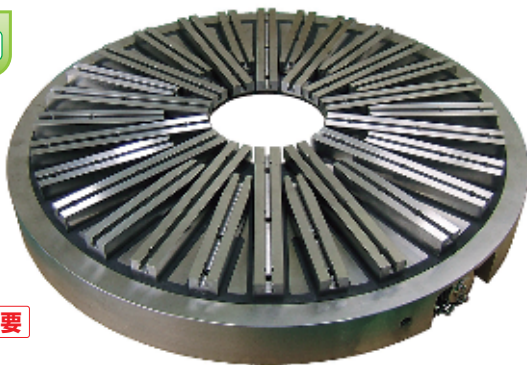

EPC-Z90

形 式 Model	本体寸法 Dimensions	磁極数 No. of Poles	吸着可能ワーク径 Applicable Workpiece Diameter		質量 Mass	電装品 Electro Chuck Master
			最小径 Min. Diameter	最大径 Max. Diameter		
			EPC-Z60	φ 640×90		
EPC-Z90	φ 950×90	28 (14+14)	250	900	410kg	EPS-PZ2100A-4
EPC-Z120	φ 1250×90			1200	725kg	EPS-PZ2100A-6
EPC-Z150	φ 1550×110	44 (22+22)	500	1500	1280kg	EPS-PZ2100A-8
EPC-Z180	φ 1850×110	43	800	1800	1580kg	EPS-PZ2100A-10
EPC-Z200	φ 2050×110	50	1000	2000	1800kg	EPS-PZ2100A-10

※電装品は付属していません。※給電方法は、チャック側面からのメタコン式(ケーブル接続確認信号付)となります。

〈電装品〉

形 式 Model	電源 Power source	出力 Output		ブレーカ容量 Breaker Capacity	本体寸法 Dimensions			質量 Mass
		電圧 Voltage	電流 Current		巾 Width	高さ Height	奥行 Depth	
EPS-PZ2100A-2	AC200V (50/60Hz)	DC90V×2回切替	パルス100A (切替1回当り)	30A	450	450	200	15kg
EPS-PZ2100A-4								35kg
EPS-PZ2100A-6								40kg
EPS-PZ2100A-8								50kg
EPS-PZ2100A-10								80kg

歪み取り加工用電磁 / 永電磁チャック「アクシム®」

ワークの歪みやたわみをスティックでサポートし、自然な状態で吸着!

用途 乾式フライス加工におけるモールドベースをはじめとする加工分野での精度出しに、一定間隔で設置されたスティックの効果により、ワンタッチでのセッティングが可能です。

一切削用アクシムの共通仕様

- 作業面上にあるスティックがワークの歪み(そり)を支え、自然な状態で吸着保持します。シム等によるワーク変形対策が不要となり作業効率アップに繋がります。
- ワーク支持(スティックアップ)から吸着固定までの一連の動作がワンタッチで可能なため、テクニック不要で高精度加工が可能です。
- スティックユニット(ワークサポート)は個々の取り外しが容易で、メン

- テナンス性に優れています。
- 平面精度加工では、作業時間の50%削減。
- 加工作業での反転工程が3~4工程から2工程へ。
- スティックの効果により、テクニック不要で高精度加工が可能です。
- 歪み量3mmまでのワークに対応。
- 板厚20mm以上の素材フライス加工に最適。



高精度切削用アクシム® ACSHIM FOR PRECISION CUTTING

KEZF-WS形

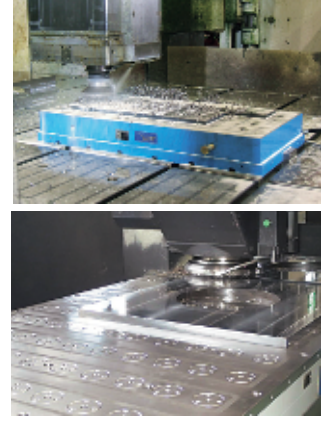
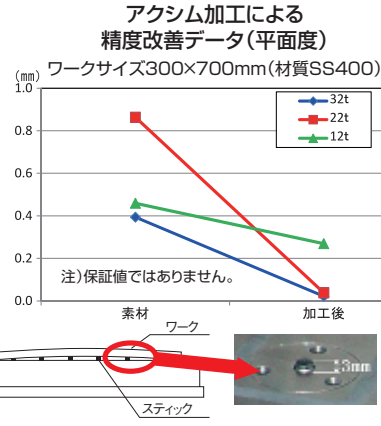
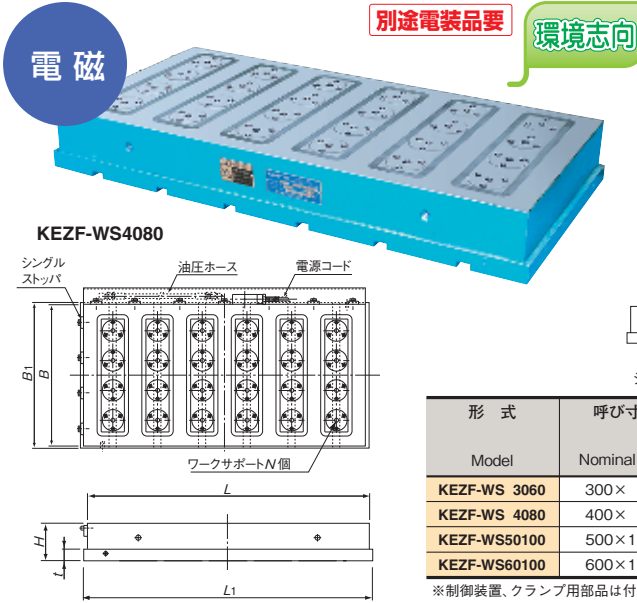

形式 Model	呼び寸法 Nominal Size	作業面 Work Face		取付部 Mounting Face			高さ Height	スティック総数N Number of Stick	質量 Mass	専用制御装置 Dedicated Control Unit
		B	L	B _i	L _i	t				
KEZF-WS 3060	300 × 600	300	600	310	620	30	105	15	130kg	EH-VFW205A
KEZF-WS 4080	400 × 800	400	800	410	820					
KEZF-WS50100	500 × 1000	500	1000	510	1020					
KEZF-WS60100	600 × 1000	600	1000	610	1020					

*制御装置、クランプ用部品は付属していません。当社チャックには、当社製の電装品をお使いになることで最適な性能を発揮することができます。

KEZF-WX形

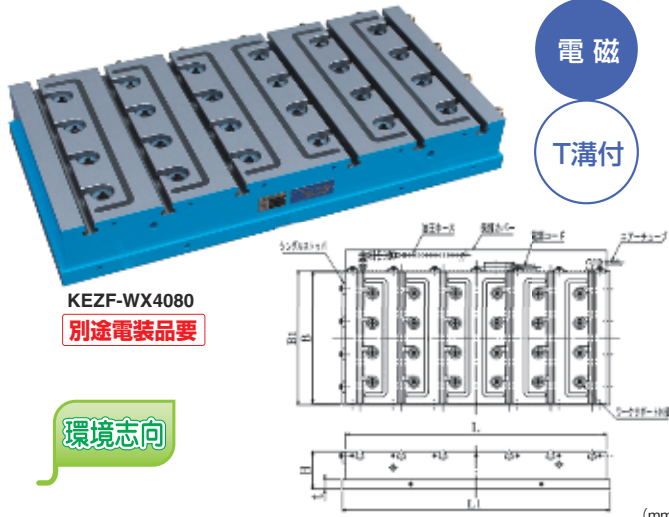

EPZF-WX形

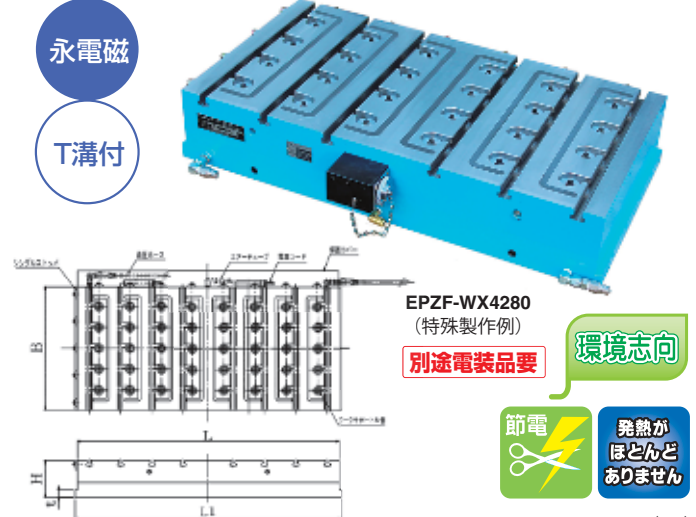

形式 Model	呼び寸法 Nominal Size	作業面 Work Face		取付部 Mounting Face			高さ Height	スティック総数N Number of Stick	電圧 Voltage	電流 Current	質量 Mass	専用制御装置 Dedicated Control Unit
		B	L	B _i	L _i	t						
KEZF-WX 3060	300 × 600	300	600	310	620	30	115	DC90V	2.0A	140kg	EH-VFW205A	
KEZF-WX 4080	400 × 800	400	800	410	820							
KEZF-WX50100	500 × 1000	500	1000	510	1020							
KEZF-WX60100	600 × 1000	600	1000	610	1020							

形式 Model	呼び寸法 Nominal Size	作業面 Work Face		取付部 Mounting Face			高さ Height	ワークサポート数 Number of Stick	電圧 Voltage	質量 Mass	専用制御装置 Dedicated Control Unit
		B	L	B _i	L _i	t					
EPZF-WX50100	500 × 1000	500	1000	500	1020	30	150	DC 180V	520kg	EPS-WF275A	
EPZF-WX60100	600 × 1000	600	1000	600	1020	30	150				

*制御装置、クランプ用部品は付属していません。当社チャックには、当社製の電装品をお使いになることで最適な性能を発揮することができます。

*制御装置、クランプ用部品は付属していません。当社チャックには、当社製の電装品をお使いになることで最適な性能を発揮することができます。*永電磁チャックのON/OFFは数分間に1回として下さい。通電を頻繁に繰り返すと過熱破損に至る場合があります。

一切削用アクシムの共通仕様

- KEZF-WS形に比べ、スティック数増減の自由度がアップ。
- 切屑によるスティック動作不具合の発生を防止する新構造を採用。
- スティック部フタを無くすことにより、スティックユニット交換時の本体とフタのレベル合わせの必要が無く、メンテナンス性がさらにアップ。

- T溝を利用することにより、非鉄や異形ワークのクランプも可能。
- ワーク脱着時の瞬間通電のみのため、内部発熱がなく高精度加工が追求できるほか、省エネにも貢献。また、プレート加工のみならず長時間ワーク吸着保持が要求されるマシニング加工にも応用可能。(EPZF-WX形)

強力波形電磁チャック POWERFUL WAVEFORM TYPE

KETN形

環境志向

別途電装品要

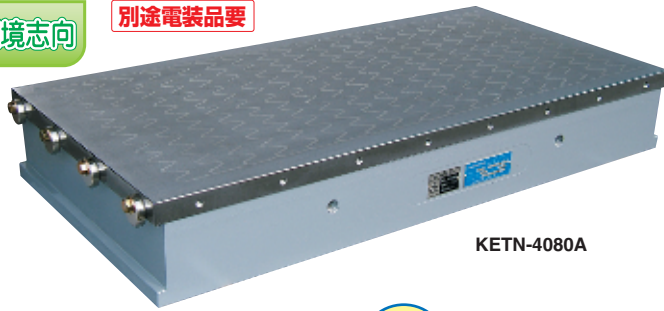

KETN-4080A

用途

フライス、プラノミラ等による切削用チャックです。セパレータを波模様により、磁力をチャック全面に平均化し、しかも全体として磁力アップをはかった、用途の広い切削用チャックの汎用版です。

特長

- 切削専用の強い吸着力を発揮する電磁チャックです。
- カッターなどへの磁気の影響を極少に抑えた特殊設計です。
- 重切削用チャックとしては、超強力電磁チャックKETZ形がありますが、それには不向きな板厚15mm以下のワークにも使用できる使用範囲の広いチャックです。

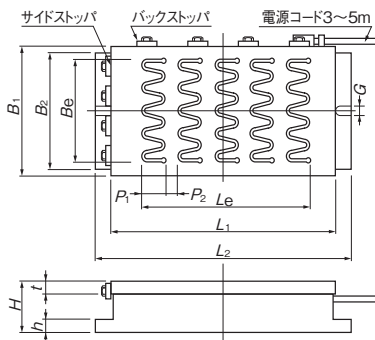

機上装着例

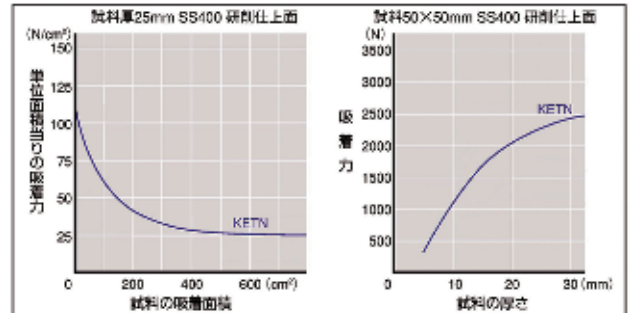
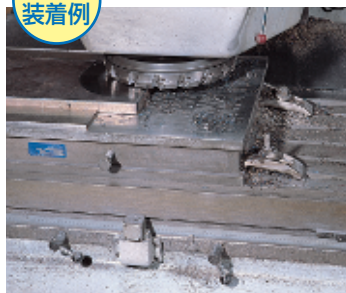

形式 Model	呼び寸法 Nominal Size	チャック作業面 Work Face					磁極間隔 Pole Pitch		チャック取付部 Mounting Face			高さ Height H	締付穴 Mounting Hole G	電圧 Voltage	電流 Current	質量 Mass	電装品 Electro Chuck Master
		B ₁	L ₁	t	B _e	L _e	P ₁	P ₂	B ₂	L ₂	h						
KETN-1530A	150×300	150	300	20	112	248	28	146	344	18	100	14	DC90V	0.49A	27kg	*ES-M103B ES-M305B EH-V305A EH-VE305A	
KETN-1545A	150×450		450						404								26
KETN-2050A	200×500	200	500	25	440	22	196	544	20	120	クランプ締付 14	1.09A	80kg				
KETN-2060A	200×600		600					523						22.5	600		
KETN-2550A	250×500	250	500	25	440	22	246	544	20	120	クランプ締付	1.42A	102kg				
KETN-3060A	300×600		600					523						22.5	600		
KETN-3080A	300×800	300	800	25	722	26	294	800	20	120	クランプ締付	2.21A	173kg				
KETN-30100A	300×1000		1000					919						26.5	1000		
KETN-4080A	400×800	400	800	25	722	25	390	800	20	120	クランプ締付	3.05A	230kg				
KETN-40100A	400×1000		1000					919						26.5	1000		
KETN-50100A	500×1000	500	1000	23	920	23	490	1000	20	120	クランプ締付	5.86A	400kg				
KETN-60100A	600×1000		600					924						31	590		

*電源コードは、KETN-1530A及び1545Aが3m付で他は5m付です。*磁力調整不要の場合はES-M形を選定下さい。
*電装品、クランプ用部品は付属していません。当社製の電装品をお使いになることで最適な性能を発揮することができます。

強力可傾形電磁チャック POWERFUL TILT TYPE

KETN-U形

環境志向

別途電装品要



KETN-1530U

用途

治工具、金型などの傾斜面への成形重研削あるいは軽切削作業に適します。

特長

- 吸着力が強力です。
- 取付が簡単で、回転角度が手前90°～後方90°の間で自由に設定できます。
- 目盛り付きの回転軸なので角度出しが便利です。

形式 Model	呼び寸法 Nominal Size	チャック作業面 Work Face					磁極間隔 Pole Pitch		可傾台 Tilt Base				全長 Length L ₂	全高 Height H ₂	電圧 Voltage	電流 Current	質量 Mass	電装品 Electro Chuck Master
		B ₁	L ₁	B _e	L _e	H ₁	P ₁	P ₂	B ₂	B ₃	L ₃	h ₁						
KETN-1530U	150×300	150	300	116	248	28	16	190	150	120	163	552	175	DC90V	0.49A	56kg	*ES-M103B ES-M305B EH-V305A EH-VE305A	
KETN-1545U	150×450		450															404
KETN-2050U	200×500	200	500	110	440	22	190	150	120	163	552	175	DC90V	0.83A	72kg			
KETN-2060U	200×600		600													530		22.5

*磁力調整不要の場合はES-M形を選定下さい。
*電装品、クランプ用部品は付属していません。当社製の電装品をお使いになることで最適な性能を発揮することができます。
*目盛りリングではおよその角度を設定できますが、精密な角度設定を必要とする場合は別途サインバー等を使用願います。

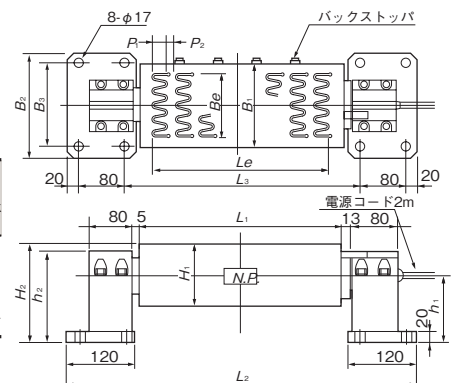

超強力形電磁チャック SUPER POWERFUL TYPE

KETZ形

環境志向

別途電装品要

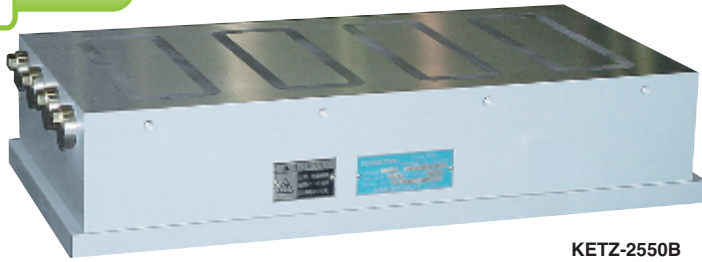

KETZ-2550B

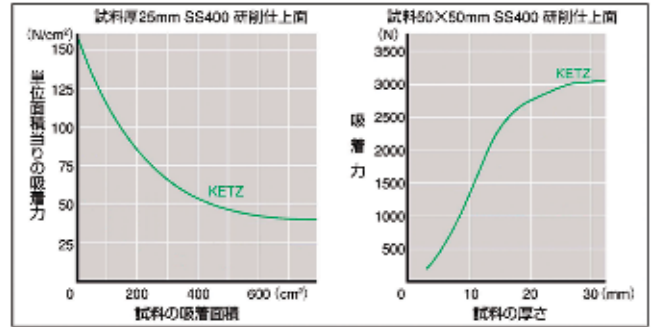

用途 フライス・プラノミラなどによる重切削用チャックです。とりわけ厚ものに対する強力チャッキングや、加工力の大きい高速切削作業等に威力を発揮します。

- 特長**
- 重切削用の特殊設計による超強力電磁チャックです。
 - 取り付けや配線、また残留磁気の消去がきわめて容易にできるよう、各種の工夫が施されています。
 - ワークが15mm厚以上で、大きさが140×140mm以上になりますと、磁力の度合いが極めて効果的に吸着力に作用します。

形式 Model	呼び寸法 Nominal Size	チャック作業面 Work Face				磁極間隔 Pole Pitch		磁極数 No. of Poles	チャック取付部 Mounting Face			高さ Height H	締付穴 Mounting Hole G	電圧 Voltage	電流 Current	質量 Mass	電装品 Electro Chuck Master
		B ₁	L ₁	L _e	B _e	P ₁	P ₂		B ₂	L ₂	h						
KETZ-1530B	150×300	150	300	240	90	228	—	1	156	350	18	90	14	0.45A	28kg	*ES-M103B ES-M305B EH-V305A EH-VE305A	
KETZ-1545B	150×450	150	450	390	—	378	—	—	500	18	90	14	0.66A	42kg			
KETZ-2050B	200×500	200	500	422	—	62	54	4	520	20	100	14	0.90A	68kg			
KETZ-2060B	200×600	200	600	520	160	60	52	5	206	20	100	14	0.95A	79kg			
KETZ-2080B	200×800	200	800	718	—	58	50	7	820	20	100	14	1.42A	115kg			
KETZ-2550B	250×500	250	500	422	200	62	54	4	520	20	110	14	1.16A	94kg			
KETZ-2560B	250×600	250	600	520	—	60	52	5	620	20	110	14	1.26A	118kg			
KETZ-3060B	300×600	300	600	520	240	60	52	5	306	20	110	14	1.64A	143kg			
KETZ-3090B	300×900	300	900	817	—	67	56	7	920	20	110	14	3.04A	203kg			
KETZ-4080B	400×800	400	800	718	340	58	50	7	820	20	110	14	3.23A	240kg			
KETZ-40100B	400×1000	400	1000	—	—	—	—	—	410	20	110	14	3.69A	300kg	上記※印 以外可		
KETZ-50100B	500×1000	500	1000	917	—	55	8	8	1020	20	110	14	3.95A	375kg			
◎KETZ-50150C	500×1500	500	750×2	1417	430	65	52	6×2	510	20	110	14	2.69A×2	552kg	EH-VE210D		
KETZ-60100B	600×1000	600	1000	917	530	55	8	8	1020	20	110	14	5.30A	414kg			
◎KETZ-60150C	600×1500	600	750×2	1412	530	52	6×2	610	1520	20	110	14	3.51A×2	650kg			

*電源コードは、KETZ-1530B及び1545Bが3m付で他は5m付です。
 ※磁力調整不要の場合はES-M形を選定下さい。※上記以外のサイズも、ご用命により製作いたします。
 ※電装品、クランプ用部品は付属していません。当社製の電装品をお使いになることで最適な性能を発揮することができます。
 ※印の機種は2連式になります。中央連結取付穴位置などを別途指定願います。また電装品との接続のため分岐箱TB-2PDが必要になります。

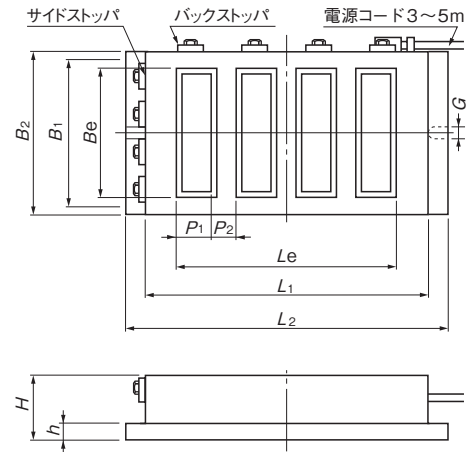

T溝付超強力形電磁チャック SUPER POWERFUL T-SLOT TYPE

KEZX形

別途電装品要

環境志向



KEZX-60100B

用途 重切削向けの超強力形電磁チャックにT溝を付加しました。ワンタッチ吸着のマグネット方式とT溝によるクランプ併用で適用ワークの範囲がいちだんと広がります。機械的なクランプ機構の併用で、通常の電磁チャックでは吸着不可能な異形物や非磁性体などの保持が容易です。また、非磁性体のクランプに際しても、機械テーブルから電磁チャックを取り外すなどの作業の無駄を省きます。KEZX形は平面タイプのほかに、立体仕様も製作いたします。

- 特長**
- 重切削用の特殊設計による超強力形電磁チャックです。
 - 小物および異形のワークを、マグネットとT溝によるクランプの併用によって、完全に取付できます。
 - 非磁性体の取付はT溝によるクランプで行えるので機械テーブルからの電磁チャックの搭載、取り外しなどは必要ありません。
 - 立体仕様では、電磁チャックの磁力を弱くして(または完全にOFFにして)T溝を有効に使えば、被加工物の位置ぎめや基準面を出すなどの作業が、より容易に行えます。
 - 吸着面の少ないワークでも、完全にクランプできます。

立体
使用例

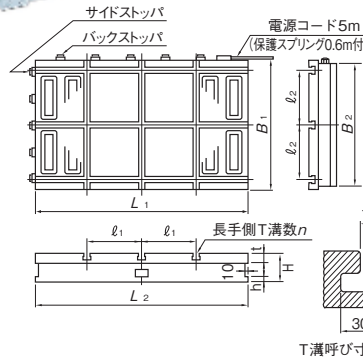

T溝呼び寸法18H14

形式 Model	呼び寸法 Nominal Size	チャック作業面 Work Face				T溝本数 Number of T-slots		チャック取付部 Mounting Face			高さ Height H	電圧 Voltage	電流 Current	質量 Mass	電装品 Electro Chuck Master
		B ₁	L ₁	t	ℓ ₂	X方向	Y方向n	B ₂	L ₂	h					
KEZX-50100B	500×1000	500	1000	242	200	3	—	1000	—	20	130	DC90V	4.2A	442kg	5Aシリーズ
KEZX-50150B	500×1500	500	1500	242	200	3	5	1500	—	20	130	DC90V	6.1A	663kg	EH-VE210D
KEZX-60100B	600×1000	600	1000	242	250	3	—	1000	—	20	130	DC90V	5.7A	530kg	EH-VE210D

*5Aシリーズとは出力電流定格5Aのチャックマスター全般です。
 ※電装品、クランプ用部品は付属していません。当社チャックには、当社製の電装品をお使いになることで最適な性能を発揮することができます。

丸形電磁チャック CIRCULAR TYPE

KEC-AS形

スターポール形

環境志向

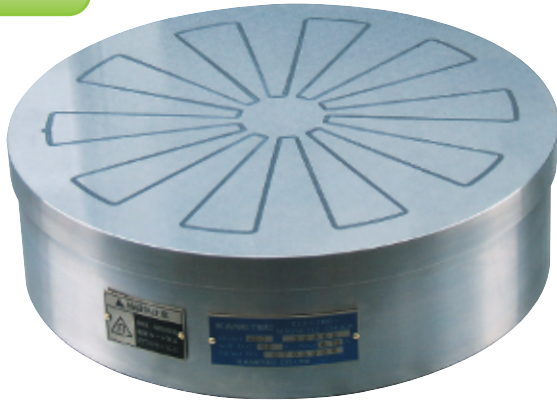

KEC-32ASE

別途電装品要

別途給電器具 (下記) 要



KEC-50AS-S (特殊製作例)

用途 ロータリ研削盤 旋盤 ターニング盤 ロータリフライス盤 などワークを回転させて加工する工作機械に取付けての、研削・切削作業に適します。チャック作業面の模様により、リングポール形とスターポール形があります。リングポール形は一般研削作業に、スターポール形は切削作業にも使用されます。

特長 ●厚いワークを切削加工したい場合は、強力な吸着力が得られるスターポール形が適しています。

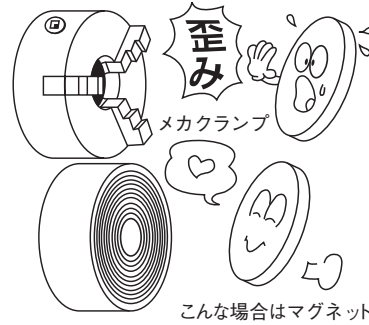

〈旋盤取付け配線図〉

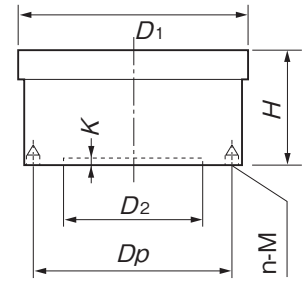
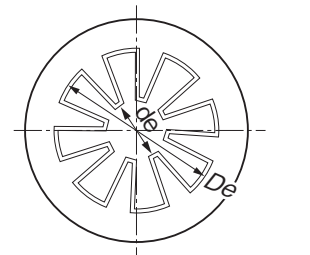
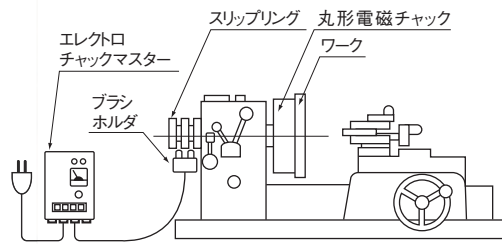

(mm)

形 式 Model	呼び寸法 Nominal Size	チャック作業面 Work Face			磁極間隔 Pole Pitch	磁極数 No. of Poles	チャック取付部 Mounting Face					高さ Height	電 圧 Voltage	電 流 Current	質 量 Mass	電 装 品 Electro Chuck Master
		D ₁	D _e	d _e			D ₂	K	n	M	D _p					
KEC-10ASE	100	100	75	29	-	8	4	4	M 6	80	85	DC90V	0.04A	4.2kg	※ES-M103B ES-M305B EH-V305A EH-VE305A	
KEC-16ASE	160	160	135						M 8	140			0.08A	12kg		
KEC-20ASE	200	200	161						40	M 10			178	0.13A		19kg
KEC-25ASE	250	250	223						M 12	224			0.40A	33kg		
KEC-32ASE	315	315	271	49		10	4	8	M 10	280	90		0.44A	52kg		
KEC-40ASE	400	400	367						M 12	355			0.68A	93kg		
KEC-50ASE	500	500	463						M 16	450			1.00A	145kg		
KEC-63ASE	630	630	583						M 16	560			1.28A	190kg		
KEC-80ASE	800	800	748	70	12	8	8	M 16	710	110	1.88A	370kg				
KEC-100ASE	1000	1000	944					M 16	900		3.92A	580kg	上記※印以外可			

※磁力調整不要の場合はES-M形を選定下さい。
※電装品、クランプ用部品は付属していません。当社製の電装品をお使いになることで最適な性能を発揮することができます。

給電器具 (別売品)

丸形電磁チャックには、この給電器具が必要です。チャック自体を回転させるため、給電ケーブルを直結する訳には行きません。従って、電源側のカーボンブラシと、チャック側に取り付けたスリップリングとによる滑り接点を介して電流を供給します。

●スリップリング (SR-1) のφ24 取付穴は、φ40 まで拡大加工が可能です。

スリップリング SR-1 形

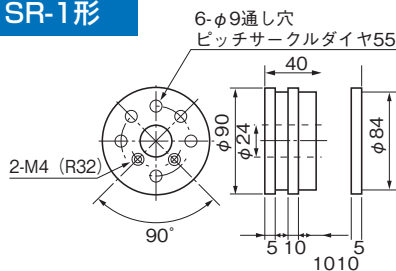

ブラシホルダ BH-1A形

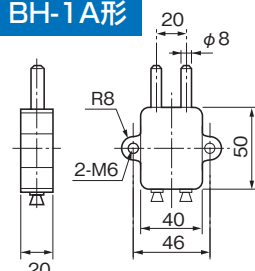

無接点式チャックマスター[®] ELECTRO CHUCK MASTER

EH-V形

用途 交流電源からの入力を直流に整流し、電磁チャックに出力します。

- 特長**
- 無接点式チャックマスターとしてワイド電源AC100~220Vの範囲において定電圧を出力でき、高速で安定した消磁性能を実現。また、各種保護機能が充実し、各アラームに個別の表示灯があるため、アラームの識別が容易です。
 - リレー(消耗品)を使用していないため、連続使用、高頻度ON/OFFに対応できます。
 - 電圧を調整することで電磁チャックの吸着力を制御できます。
 - 電磁チャックの残留吸着力を軽減するため、急速自動消磁が作動します。
 - 各種入出力信号が充実し、ケース内のピン端子式端子台に配線接続することで使用可能です。
 - EH-VE形は「EH-V305A(操作部一体型)」に対し遠隔操作仕様とし、遠隔操作箱を付属したものです。10A対応にはEH-VE210Dをお選び下さい。



EH-V305A

《EH-V305A》

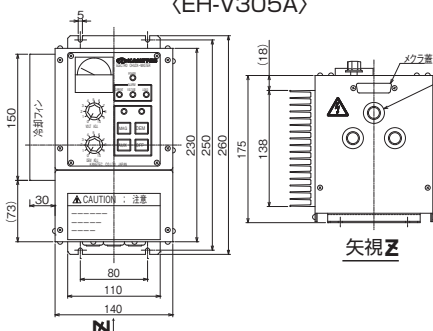

遠隔操作形



EH-VE305A

(mm)

《EH-VE305A》

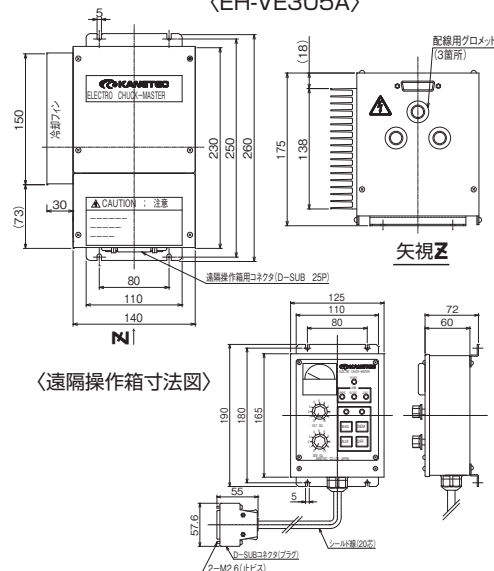

形式 Model	電源 Power Source	出力 Output	巾 Width	高さ Height	奥行 Depth	質量 Mass
EH-V305A	単相AC100V~220V 50/60Hz	DC0~90V 5A	170	260	175	4kg
EH-VE305A						4kg(本体)+1kg(操作箱)
EH-VE210D	単相AC200V 50/60Hz	DC0~90V 10A	282	290		6kg(本体)+1kg(操作箱)

※磁力調整不要の場合はES-M形を選定下さい。

エレクトロチャックマスター[®] ELECTRO CHUCK MASTER

ES-M形

用途 交流電源からの入力を直流に整流し、電磁チャックに出力します。また、電磁チャックの残留吸着力を軽減するため、急速自動消磁が作動します。

- 特長**
- インタロック回路付です。
 - 消磁はスイッチのワンプッシュでスピーディーに作動します。最短時間で安定した消磁効果が得られるよう、プログラムされています。
 - ES-M305Bは、入力がAC100V/200Vのいずれも使用可能です。
 - 耐ノイズ性に優れ、一定のノイズ環境下でも安定した能力を発揮します。
 - DC出力電圧は一定です。
 - 電磁チャックの制御に必要な、基本的機能が、極めてコンパクトにまとめられています。



使用上の注意

ES-M103Bは廉価普及形のため、上記特長の内、機能の省略されている項目があります。



ES-M305B

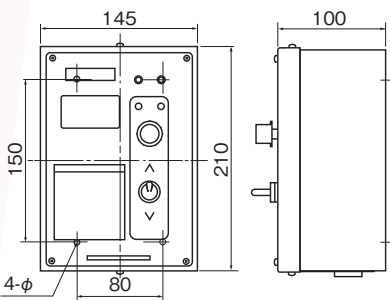

形式 Model	電源 Power Source	出力 Output		本体寸法 Dimensions			取付穴間隔 Mounting Hole Pitch		取付穴 Mounting Hole	質量 Mass
		電圧 Voltage	電流 Current	巾 Width	高さ Height	奥行 Depth	巾方向 Width	高さ方向 Height		
ES-M103B	単相AC100V 50/60Hz	DC90V	3A	145	210	100	80	150	4-φ4.5	2.3kg
ES-M305B	単相AC100/200V 50/60Hz ^{※1}		5A							2.5kg

※1...スイッチ切換(使用前に必ず切換スイッチの位置を確認して下さい) ※磁力調整が必要な場合はEH形を選定下さい。

選定に際して

■エレクトロチャックマスターの選定

カネテックのエレクトロチャックマスターは整流器と電子制御による消磁回路から成ります。残留磁気の場合は、ワークの材質、形状、質量等により大きく異なりますので、ワークに合った消磁タイム(数秒~十数秒)をダイヤルセットする必要があります。設定タイムにおける最も効果的な消磁パターンは、あらかじめマイコンにプログラムされており、ボタン指示にて自動消磁します。励磁に要する出力は一定で良いか、あるいは可変を必要とするかを確認の上、電磁チャックの定格に適した機種をお選び下さい。

■電氣的容量による選定《形式選定》

名称 Name	形式 Model	電源電圧 Power Source	直流出力定格 DC Output		消磁制御 Demag. Control	整流器 Rectifier	消磁装置 Demagnetizer	適用チャック定格 Chuck Rating	
			電圧 Voltage	電流 Current				電圧 Voltage	最大電流 Max. Current [※]
エレクトロチャックマスター	EH-V305A	単相AC100V~220V 50/60Hz	DC0~90V	5A	自動	不要	不要	DC90V 4.5A	
	EH-VE305A								DC90V 9.0A
	EH-VE210D	単相AC200V 50/60Hz	10A	DC90V 9.0A					
	ES-M103B	単相AC100V 50/60Hz	DC90V	3A				DC90V 2.7A	
	ES-M305B	単相AC100/200V 50/60Hz		5A				DC90V 4.5A	

※適用チャックの最大電流はチャックマスターの電流定格×0.9以下として下さい。但し、出力電圧120Vは電流定格×0.8以下として下さい。

■機能による選定《機種選定》

名称 Name	形式 Model	機能 Function		直流出力 DC Output		消磁制御 Demag. Control		チャック定格電流 Max. Current
		整流回路 Rectifier Circuit	消磁回路 Demag. Circuit	可変式 Variable	固定式 Invariable	自動 Auto	手動 Manual	
エレクトロチャックマスター	ES-M	○	○	—	○	○	—	DC4.5A以内
	EH-V,VE	○	○	○	—	○	—	DC 9A以内

永磁チャック

切削用超強力型永磁チャック PERMANENT MAGNETIC CHUCK FOR MILLING

RMA形

永磁チャックシリーズ最強の吸着力!



RMA-1530A

用途 重切削から、重研削まで広い範囲で使用可能なチャックです。また、一定の小物や薄物にも使用できます。

- 特長**
- 重切削用の超強力型永磁チャックです。
 - 磁極間隔が比較的小さいため、一定の小物や薄物でも磁気が効果的に作用します。
 - エアギャップによる磁力の低下が少なく、黒皮でも重切削が可能です。
 - 強力な吸着力にもかかわらず、ON/OFFハンドル操作は軽快です。また、ハンドルは取外しが可能なため、省スペース化が図れます。
 - 湿式加工対応しています。

■ワーク厚さと吸着力の関係

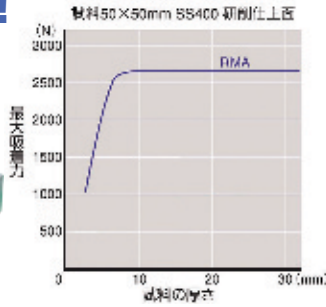

■ギャップと吸着力の関係

□116テストピースによる

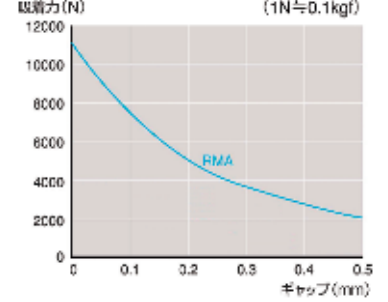

■参考加工例

ワーク材質	ワークサイズ (mm)	使用条件、切削条件等
SS材	□60×112mm	φ23、φ28の座ぐり加工 S1200、F70、深さ2.4~4.8
SKD11焼入	φ120×100mm	高速MCにて使用。ボールエンドφ6~φ2 S6000~19000 F1000~2000

形式 Model	呼び寸法 Nominal Size	チャック作業面 Work Face				チャック取付部 Mounting Face			高さ Height H	ストップ数 No. of Stoppers		ハンドル穴 Handle Hole E	質量 Mass
		B ₁	L ₁	t	L _e	B ₂	L ₂	W		n	m		
RMA-1530A	150×300	150	300	229	146	296	115	69	2個	8	24kg		
RMA-1545A	150×450		450	379		446							
RMA-2050A	200×500	200	500	424	196	496	165	73	2個	4個	56kg		
RMA-2060A	200×600		600	529		596							
RMA-2550A	250×500	250	500	424	246	496	215	73	3個	5個	71kg		
RMA-3060A	300×600		600	544		296						596	265
RMA-4060A	400×600	400	600	396	596	365	73	73	4個	5個	136kg		

※ハンドルはラチェットハンドル(ソケット)が付属します。

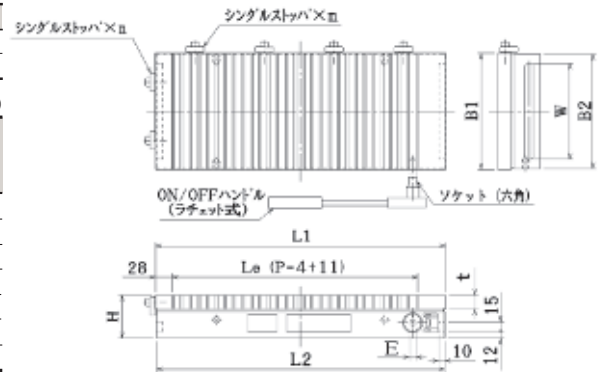

可傾式強力型永磁チャック TILT TYPE

RMA-U形

傾斜切削加工に最適!

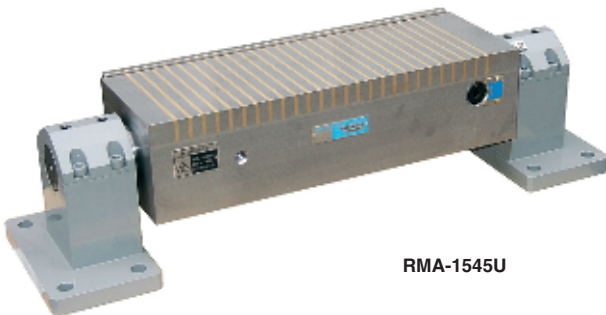

RMA-1545U

用途 傾斜面への成形重研削あるいは軽切削作業に適します。

- 特長**
- エアギャップによる磁力の低下が少なく、黒皮材の切削にも対応します。
 - 傾斜角度は手前90°~後方90°の間で自由に設定が可能です。

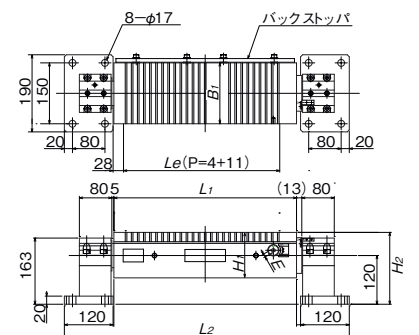

形式 Model	呼び寸法 Nominal Size	チャック作業面 Work Face					全長 Length L ₂	全高 Height H ₂	ハンドル穴 Handle Hole E	質量 Mass
		B ₁	L ₁	L _e	H ₁	H ₁				
RMA-1530U	150×300	150	300	229	146	552	177	六角8	66kg	
RMA-1545U	150×450		450	379		702				
RMA-2050U	200×500	200	500	424	196	752	六角10	108kg		
RMA-2060U	200×600		600	529		852				

※ハンドルはラチェットハンドル(ソケット)が付属します。
※目盛リングではおおよその角度を設定できますが、精密な角度設定を必要とする場合は別途サインバーを使用願います。
また手前側に倒した場合はON/OFF操作が難しくなりますのでご注意ください。

強力角形永磁チャック POWERFUL RECTANGULAR TYPE

RMT形

用途 重研削作業から軽切削作業に使用可能な、強力形の永磁チャックです。液中での使用も可能です。

特長

- 軽量薄形にもかかわらず堅固で、ハンドル操作による精度への影響を極力抑えた高精度チャックです。
- ワークは厚物から薄物にいたるまで幅広く対応できます。

特殊サイズの製作も承ります。ステンレスタイプの製作も可能です。(最大製作可能サイズ(W200×L400mm)) (mm)

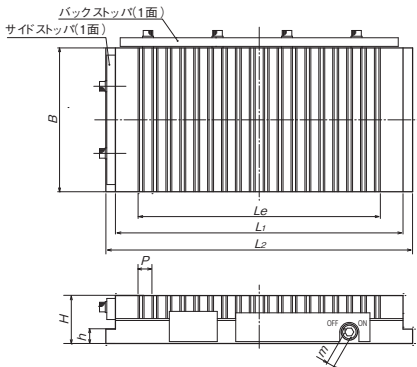
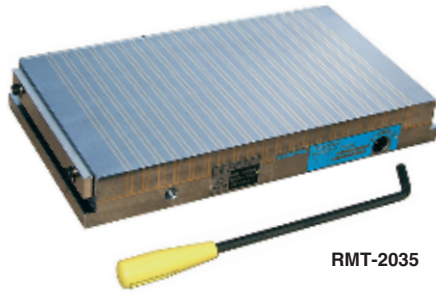

形式 Model	呼び寸法 Nominal Size	チャック作業面 Work Face			磁極間隔 Pole Pitch P	チャック取付部 Mounting Face			高さ Height H	ハンドル穴 Handle Hole E	質量 Mass	
		B	L	Le		B	L	h				
RMT-1018	100×175		175	137	14.5 (1.5+3.2+ 1.5+8.3)	100	195	15	50	8	7kg	
RMT-1025	100×250	100	250	210							270	9.5kg
RMT-1030	100×300		300	253							320	11.5kg
RMT-1325	125×250	125	250	210							270	12kg
RMT-1515	150×150		150	108							170	8.5kg
RMT-1530	150×300		300	253							320	17kg
RMT-1535	150×350	150	350	296		370	20kg					
RMT-1545	150×450		450	354		470	25kg					
RMT-2035	200×350		350	296		370	26kg					
RMT-2040	200×400		400	354		420	30kg					
RMT-2045	200×450	200	450	398		470	33kg					
RMT-2050	200×500		500	441		520	37kg					
RMT-2060	200×600		600	543	620	45kg						
RMT-2525	250×250		250	209	270	23kg						
RMT-2530	250×300	250	300	253	320	28kg						
RMT-3050	300×500		500	441	520	67kg						
RMT-3060	300×600		600	543	620	81kg						

※ハンドルはRMT-1515までは六角スパナ、RMT-1530以上は専用ハンドルが付属します。
※RMT-3050 / 3060はON / OFFの操作が2箇所必要になります。

追加加工フリー角形永磁チャック RECTANGULAR TYPE

RMT-J形

ワーク形状、取付設備に応じた追加加工で段取り工数削減が可能!

用途 重研削作業から軽切削作業に使用可能な、強力形の永磁チャックです。液中での使用も可能です。

特長

- 作業面側に最大深さ13mmまで、取付面側に最大深さ25mmまで追加加工可能。

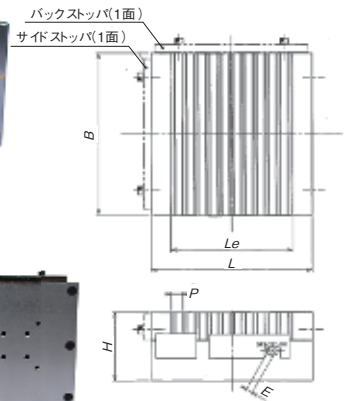
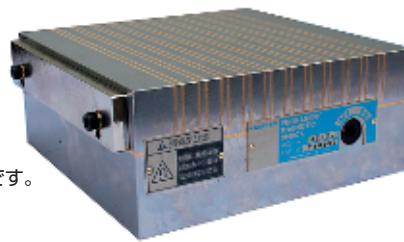

形式 Model	呼び寸法 Nominal Size	チャック作業面 Work Face			磁極間隔 Pole Pitch P	高さ Height H	ハンドル穴 Handle Hole E	追加加工可能深さ寸法 Allowed Cutting Depth		質量 Mass
		B	L	Le				作業面 Work Face	取付面 Mounting Face	
RMT-J1515	150×150	150	150	107.7	14.5	85	8	Max.13	Max.25	15kg
RMT-J2020	200×200	200	200	151.2	(1.5+3.2+1.5+8.3)					27kg

※RMT-J1515には六角スパナ、RMT-J2020には専用ハンドルが付属します。

<作業面側追加加工例> <取付面側追加加工例>

強力丸形永磁チャック POWERFUL CIRCULAR TYPE

RMA-C形

丸形永磁チャック最強の吸着力!

用途 強力な吸着力により、各種切削用途に使用可能な永磁チャックです。

特長

- 旋盤加工でのワークの位置決めに効果的な磁力調整機能付です。
- ON/OFF操作は操作性の良いラチェットハンドルを採用。
- 従来品に比べ1.5倍の吸着力。(板厚9mmの場合)

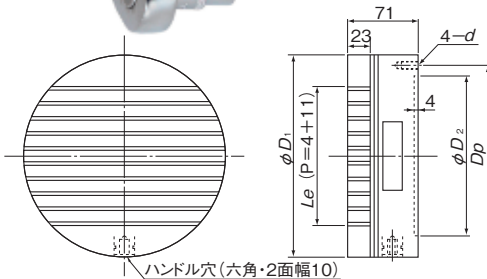
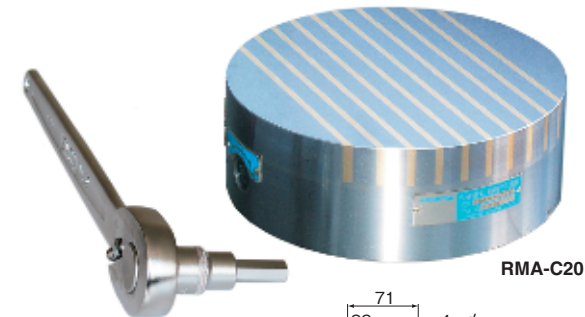

ハンドル回転角度と吸着力の関係 (吸着面中央部に)

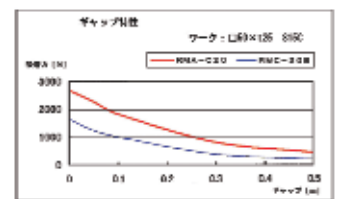
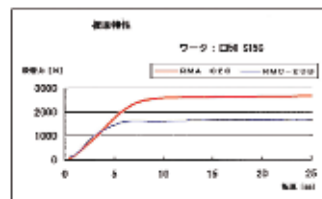
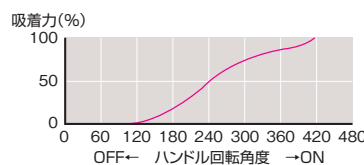

形式 Model	呼び寸法 Nominal Size	チャック作業面 Work Face			チャック取付部 Mounting Face			質量 Mass
		D ₁	L _e	D ₂	D _p	d		
RMA-C16	160	160	109	125	140	M 8	11kg	
RMA-C20	200	200	139	160	180	M 8	17kg	
RMA-C25	250	250	184	200	224	M 10	27kg	
RMA-C32	315	315	244	250	280	M 10	43kg	
RMA-C40	400	400	319	315	355	M 10	69kg	

※ラチェットハンドル(ソケット含)が付属します。

強力丸形永磁チャック POWERFUL CIRCULAR TYPE

RMC形

用途 → ロータリ研削盤、円筒研削盤、内面研削盤に取り付けての研削作業や旋盤に取付けての切削作業に使用される、高性能マグネットを使用した永磁チャックです。

B形は磁力調整式

特長 → ●B形はあらかじめワークを弱磁力で保持し、吸着位置のずらし微調整をしてから強磁力に切換えることができ、位置決めが極めて容易です。
●研削作業はもちろん切削作業に使用可能なチャックです。
●薄物から厚物まで威力を発揮するチャックです。
●精度変化の少ない高精度チャックです。

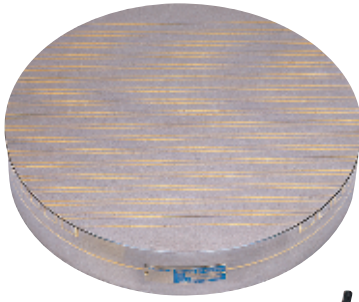

RMC-32

形式	図	呼び寸法	チャック作業面	磁極間隔	チャック取付部	面板厚さ	高さ	ハンドル穴	質量	
Model	Figure	Nominal Size	Work Face	Pole Pitch	Mounting Face	Face Plate Thickness	Height	Handle Hole	Mass	
		D_1 , L_e	D_2 , P	D_2 , K , D_D , d	t	H	E			
RMC-13	1	125	125 88	15.2 (1.5+9+1.5+3.2)	100	112 M 6	24	55	六角 8	4.5kg
RMC-16		160	160 118		125	140 M 8				7.5kg
RMC-20		200	200 149		160	180				12kg
RMC-25		250	250 194		200	224				20kg
RMC-32		315	315 255		250	280 M10				29kg
RMC-40	400	400 331	315	355	47kg					

※ハンドルはRMC-13~20が六角棒スパナ、25以上は専用ハンドルが付属します。

形式	図	呼び寸法	チャック作業面	磁極間隔	チャック取付部	面板厚さ	高さ	ハンドル穴	質量
Model	Figure	Nominal Size	Work Face	Pole Pitch	Mounting Face	Face Plate Thickness	Height	Handle Hole	Mass
		D_1 , L_e	D_2 , P	D_2 , K , D_D , d	t	H	E		
RMC-13B	2	125	125 88	15.2 (1.5+9+1.5+3.2)	100	112 M 6	24	65	6kg
RMC-16B		160	160 118		125	140 M 8			9kg
RMC-20B		200	200 149		160	180			15kg
RMC-25B		250	250 194		200	224			23kg
RMC-32B		315	315 255		250	280 M10			35kg
RMC-40B	400	400 331	315	355	62kg				

※磁力のON/OFF操作は、スクロールチャック用のT形ハンドル(付属品)です。

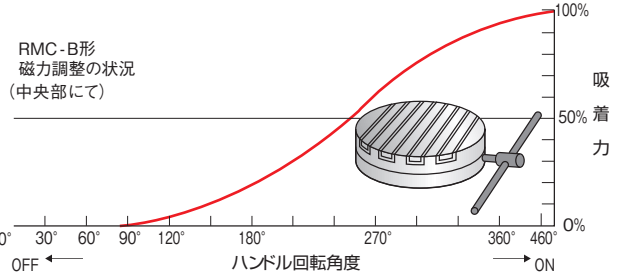
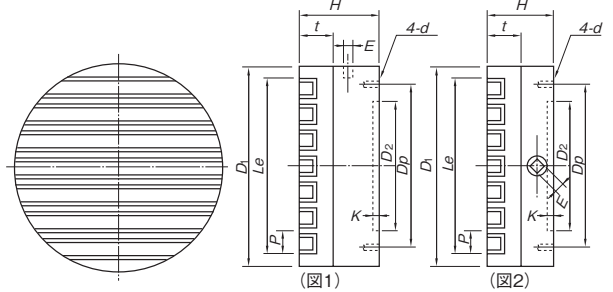

RMCB形

各種治具の取り付けが
容易なネジ穴付きタイプ!

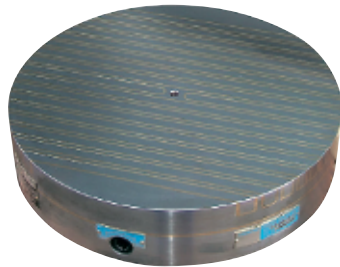

RMCB-32B



中央ネジ穴

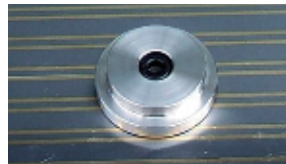

芯出し用治具取り付け例

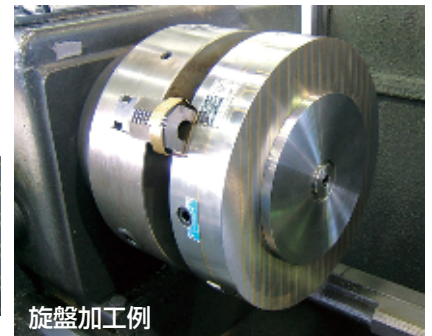

旋盤加工例

スターポール丸形永磁チャック POWERFUL CIRCULAR TYPE

RMC-X形

用途 → 旋盤及び縦型複合研削盤でのリング状ワークの吸着固定用永磁チャックです。

B形は磁力調整式

特長 → ●スターポール構造の採用により、ベアリング等リング状ワークに効果的な強磁力を発揮します。
●電気を必要としない永磁式ですので、配線の心配がなく容易に取付けができます。また、省エネにも貢献します。
●湿式加工にも対応します。
●RMC-X-B形は磁力調整機能付きです。(ON/OFF操作角度は約630°で、ハンドル回転角度に応じて磁力調整が可能です。)

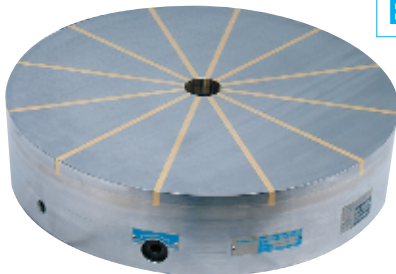

RMC-X40

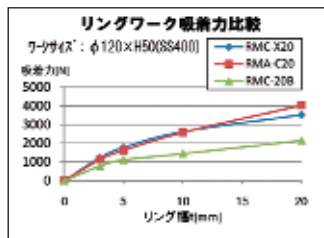

形式	チャック作業面	チャック取付部	高さ Height		ハンドル穴 Handle Hole	質量					
			標準	磁力調整付き		標準	磁力調整付き				
Model	Work Face	Mounting Face	H	E		標準	磁力調整付き				
標準	磁力調整付き	D_1 , D_2 , P	磁極数 n	D_3 , K , D_D , d	標準	磁力調整付き	標準	磁力調整付き			
RMC-X15	—	150	30	10	110	130	8	74	—	約 9kg	—
RMC-X20	RMC-X20B	200	30	10	160	180	M 8	84	8	約16kg	約18kg
RMC-X30	RMC-X30B	300	40	6	230	260	M10	89	94	約42kg	約43kg
RMC-X40	RMC-X40B	400	40	6	315	355	M10	10	10	約83kg	約90kg
RMC-X50	—	500	130	24	400	450	M12	117	—	約160kg	—
RMC-X60	—	600	180	24	450	520	M12	117	—	約230kg	—

※ラチェット式ハンドル(ソケット含)が付属します。

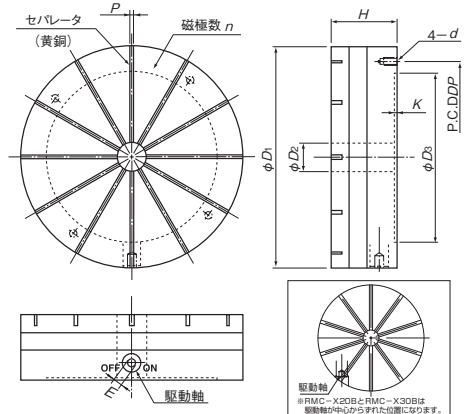

ワークをオーバーハングさせて5面加工する際や異形ワークの固定に最適!

永電磁ブロック PERMANENT ELECTROMAGNETIC BLOCK

EPB形

特長

- ワークをオーバーハングさせて固定することで、5面加工機での段取り時間短縮が可能です。
- 湿式加工対応ですので、通常のマグネットチャック同様にお使いいただけます。
- 永電磁タイプなので、停電・断線の心配がありません。また、発熱が殆どありませんので、ワークへの熱の影響も最小限です。
- メタルコネクタ仕様ですので、電源ケーブルの取り外しが容易です。(パレットチェンジや外段取りの対応が可能)



動画はこちら 動画はこちら
動画はこちら 動画はこちら
動画はこちら 動画はこちら

環境志向



発熱がほとんどありません

永電磁

別途電装品要



EPB-1F2525A

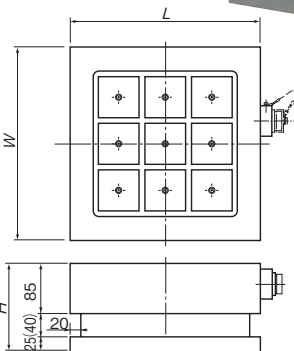

形式 Model	寸法 Dimensions			磁極サイズ Pole Size	磁極数 No. of Poles	吸着力 Holding Power	質量 Mass	電装品 Electro Chuck Master
	W	L	H					
EPB-1F1625A	160	250	150	70	2極	11.8kN	40kg	EPS-P2100B
EPB-1F2525A	250				4極	23.5kN	60kg	
EPB-1F3333A	330	330	9極	53kN	120kg			

※電装品は付属していません。※永電磁ブロックのON/OFFは数分間に1回として下さい。通電を頻繁に繰り返すと過熱破損に至る場合があります。※吸着力はSS400、t50mm、研削仕上げ、全面吸着の値です。

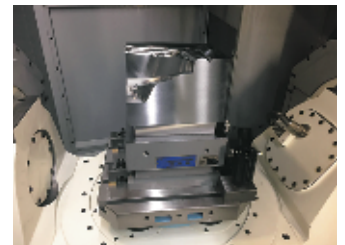

両面吸着永電磁ブロック DOUBLE-FACE HOLDING PERMANENT ELECTROMAGNETIC BLOCK

EPB-2F形

特長

- 両面吸着タイプのため設置にメカ的クランプを必要とせず機械テーブルへの設置が容易に行えます。
- ワークのオーバーハング固定により、ワンチャッキングで5面加工に対応。加工効率・加工精度が大幅に向上します。
- 永電磁タイプなので停電・断線の心配がなく、発熱もほとんどないためワークへの熱の影響も最小限です。
- 電源ケーブルは容易に取外し可能なメタルコネクタ仕様なので、パレットチェンジや外段取りの対応も可能です。
- ワークサイズや加工条件により複数個同時使用が可能です。

永電磁

環境志向



発熱がほとんどありません

別途電装品要



EPB-2F2525

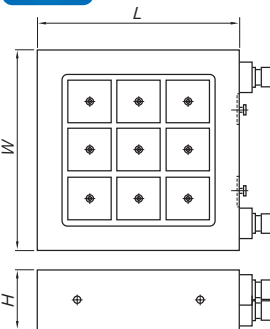

形式 Model	寸法 Dimensions			磁極サイズ Pole Size	磁極数 (1面につき) No. of Poles	吸着力 Holding Power	質量 Mass	電装品 Electro Chuck Master
	W	L	H					
EPB-2F2525	250	250	100	70	4極	23.6kN	40kg	EPS-P2100B
EPB-2F3333	330	330			9極	53.0kN	70kg	

※電装品は付属していません。※永電磁ブロックのON/OFFは数分間に1回として下さい。通電を頻繁に繰り返すと過熱破損に至る場合があります。※吸着力はSS400、t50mm、研削仕上げ、全面吸着の値です。

強力形両面吸着永磁ブロック POWERFUL DOUBLE-FACE HOLDING PERMANENT MAGNETIC BLOCK

RMA-2F形

特長

- メカ的クランプが不要のため、機械テーブルへのセッティングが容易に行え段取時間の短縮が可能です。
- ワークをオーバーハングさせることにより、ワンチャッキングで5面加工が可能です。
- 湿式加工に対応できます。
- 電源不要の永磁タイプなので、電気接続や配線、停電・断線等、電気トラブルの心配が不要です。

永磁



RMA-2F1530

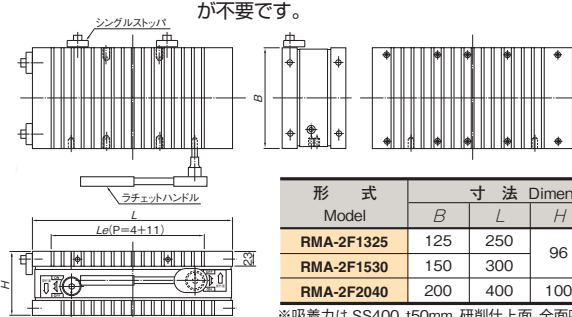

形式 Model	寸法 Dimensions				吸着力 Holding Power	質量 Mass
	B	L	H	Le		
RMA-2F1325	125	250	96	184	10kN	23kg
RMA-2F1530	150	300		229	15kN	33kg
RMA-2F2040	200	400		334	30kN	62kg

※吸着力はSS400、t50mm、研削仕上げ、全面吸着の値です。

ハンディサポートジャッキ 雷靱具[®] HANDY SUPPORT JACK

KRS形

特許取得済



KRS-045



用途 加工、測定等におけるワーク中空部の支えに好適です。

- 特長**
- 可動ボルトの回転に合わせて支えボルトが上下するため、伸縮上下動がスピーディーかつ片手で操作できます。
 - 支えボルトが回転しないため、ワーク接触時の傷付きが防げます。
 - ツマミを締めるだけで、可動/支えボルトが同時にロックできるため、作業効率がアップします。 ※振動等によりツマミが緩む場合は、付属のグラブスクリューをご使用ください。
 - 上下各2種類のアタッチメント(オプション)を使用することで、さらに用途が広がります。

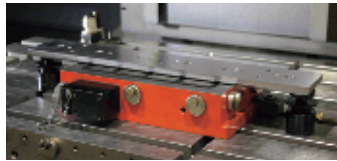

オーバーハング部のワークサポート

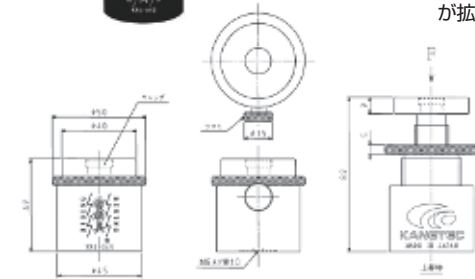

本体

形式 Model	本体 Main Unit	高さ Height	F方向の許容荷重 Allowable Load	質量 Mass
KRS-045	φ45	49~82	9.81kN	0.48kg

※グラブスクリュー 1個が付属します。

<上部ワークサポーター(オプション)>



KRS-HQM

KRS-HVM

<底部取付用マグネット(オプション)>



KRS-M2

KRS-M4

用途別チャック分類表

加工種類	加工の傾向	機械名	適用チャック(代表機種)	
			適用チャック(代表機種)	適用チャック(代表機種)
加工 ↑ 負 荷	重切削	・素材荒加工	電磁:KETN 電磁(丸):KEC-AS 永電磁(丸):EPC-AST 永磁(丸):RMA-C	電磁:KETZ 永電磁:EP-Q, EP-D 永電磁(丸):EPC-Z 電磁:アクラム KEZF 永磁:RMA
	一般切削	・素材加工 ・一般仕上加工		
	軽切削	・仕上加工 (歪み取り加工)		
	重研削	・素材加工	永磁:RMT 永磁(丸):RMC,RMC-X	
	一般研削	・一般仕上加工 ・仕上加工 (歪み取り加工)		
	精密研削	・精密仕上加工		
	放電加工	・成形加工	・放電加工機	

0 50 100 150 200 250 300 [kgf]

吸着力(□50x25, S15C テストピース)

チャックの種類

種類	形式	用途	適用機種	
電磁 チャック	T溝付き	重切削、高速切削用	マシニングセンタ フライス盤 大形プラノミラ	
	超強力形			KETZ
	歪み取り	KEZF	切削用	
	強力波形	KETN		
丸形	KEC-AS	切削用	研削盤、旋盤、ロータリ研削盤、ターニング・マシン(立正面盤)	
永磁 チャック	強力形	RMA	切削用、重切削用	フライス盤
	標準形	RMT	薄物から厚物まで軽切削、研削用	研削盤、放電加工機
	強力丸形	RMA-C	切削用	旋盤
	スターボール形	RMC-X	軽切削・研削用	研削盤、旋盤
	標準丸形	RMC		
永電磁 チャック	強力形	EP-Q	重切削・切削用	フライス、マシニングセンタ
	消磁機能付	EP-D		
	丸形	EPC	旋削・研削	円筒研削盤、ロータリ研削盤



聞こえますか... 磁力が奏でる未来の世界

※®印を付した商標は当社の登録商標です。

★このカタログに収録した製品は改良のため、外観や仕様等を予告なく変更する場合がありますので、予めご了承下さい。

本社・工場 長野県上田市上田原1111番地 ☎(0268) 24-1111(代)
営業本部 東京都千代田区岩本町3-2-9 ☎(03) 5823-7011(代)

東京営業所 ☎(03) 5823-7014(代) 名古屋営業所 ☎(052) 779-8300(代) 環境機器営業課 ☎(03) 5823-7012(代)
仙台営業所 ☎(022) 284-3361(代) 大阪営業所 ☎(06) 4259-9333(代) 海外営業課 ☎(03) 5823-7013(代)
群馬営業所 ☎(0276) 60-5011(代) 広島営業所 ☎(082) 232-8297(代)
上田営業所 ☎(0276) 60-5011(代) 福岡営業所 ☎(092) 574-0061(代)

■ホームページアドレス <http://www.kanetec.co.jp> ■Eメールアドレス info@kanetec.co.jp