

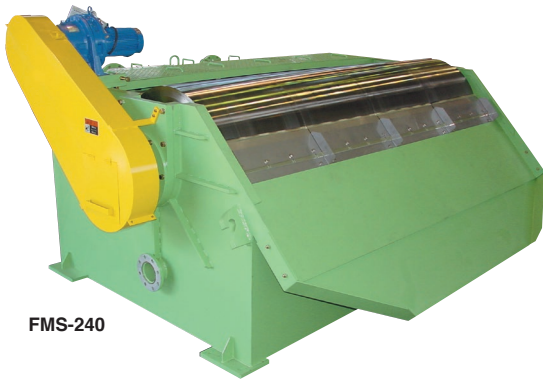

FMS形 スーパーマグクリーン[®] SUPER MAGCLEAN

処理搬送
環境機器



FMS-240

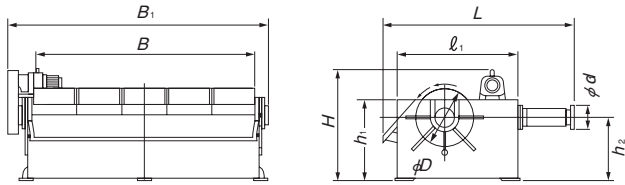

用途 製鉄工場の廃水や圧延用冷却水の鉄分を除去回収します。また高炉ガス、焼結炉や集塵装置などの洗浄水、およびその他、産業廃水中の鉄分を除去回収する場合にも利用されます。

- 特長**
- 60t/h～360t/h までの処理能力を有し、機種が豊富で経済性も高いです。
 - 廃水中の鉄分除去に高い回収率で経済効果を上げます。粒度0.02～2mmの圧延スケールが5%濃度（混入割合）で94.5%の回収能力です。
 - 簡単な機構でトラブルが少なく、磁力効果が不変で続きます。
 - 原水の流入、流出がスムーズです。付帯効果として油分の一部も除去します。

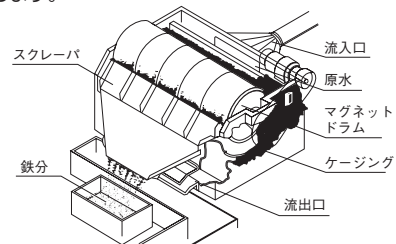

(mm)

形式 Model	処理能力 Processing Capacity	電源 Power Source	モータ容量 Motor	ドラム回転数 Dram Revolution	寸法 Dimensions										質量 Mass
					D	B	B ₁	L	l ₁	h ₂	d ₁	H	h ₁		
FMS-60	60t/h	3相 AC200V/220V (50/60Hz)	0.4 kW	4.1/4.8rpm (50/60Hz)	800	650	1130	2020	1700	900	280	1450	1150	2100kg	
FMS-120	120t/h		0.75kW	4.2/5.0rpm (50/60Hz)		1300	1780	2300						305	3500kg
FMS-180	180t/h		1.5 kW	4.3/5.2rpm (50/60Hz)		1950	2470	330						5300kg	
FMS-240	240t/h		1.5 kW	4.3/5.2rpm (50/60Hz)	2600	3140	2600	350	1591	7350kg					
FMS-300	300t/h		2.2 kW	3.9/4.7rpm (50/60Hz)	3250	3820	2800			9450kg					
FMS-360	360t/h		2.2 kW	3.9/4.7rpm (50/60Hz)	3900	4490	2900			11300kg					

データ例

処理液	鉄スケール粒度 (mm)	スーパーマグクリーン形式	処理水量	原水濃度	処理水濃度	回収率
圧延冷却水	0.04～5	FMS-240 (4000L/min)	3000L/min	20000P.P.M.	909P.P.M.	95.5%
連続冷却水	0.04～0.3	FMS-180 (3000L/min)	1500L/min	14800P.P.M.	784P.P.M.	94.7%
サンドフィルタ逆洗水	0.005～0.04	FMS-120 (2000L/min)	200L/min	41600P.P.M.	1780P.P.M.	95.7%

※回収率は、原水濃度、粒度分布により変化しますのでご注意ください。

OC形 オイルキャッチ OIL ELIMINATOR

タンク溶液の浄化を強力にバックアップします。

角形
マグネット
チャック

丸形
マグネット
チャック

複合機能

非鉄・弱
磁性関連

特化機能

電装品

補助具/
保持具

リフティング
マグネット

電磁
ホルダ

搬送用
マグネット
機器

処理搬送/
環境機器

脱磁機器/
着磁機器

工具/
機器

産廃処理・
資源循環

食品・
医薬品
異物除去

磁気測定

磁性材料



OC-2

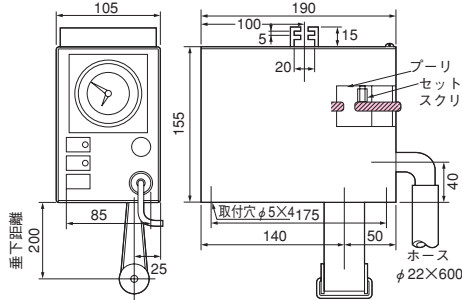

使用例

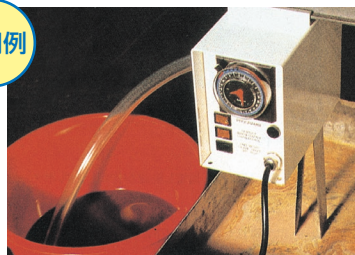

研削液(クーラント)や洗浄液等の排出液槽で、表層に浮遊滞留する油膜を、特殊なエンドレスベルトで分離回収し、液の浄化再生を支援します。

- 用途**
- 機械加工品の洗浄槽や脱脂工程等での浮遊オイルの回収。
 - 水溶性研削クーラント中の油回収。
 - 工場排水中の浮上油回収。

- 特長**
- 油膜を効率良く抽出し、回収廃油として自動的に排出します。
 - シンプルな外装で軽量コンパクトであり、わずかなスペースへ設置することができます。
 - フィルタ方式等に比較して、エンドレスベルトは耐用度が高く、ランニングコストが極めて低廉です。
 - ベルトは耐熱性・耐化学性に優れ、酸、アルカリ、薬品にも対応できます。(但し、液が高温の場合は粘性が低下し回収率に影響します。)
 - 連続運転、タイマ運転、プログラム運転が可能です。タイマは、24時間を最少単位10分にて、任意に間歇運転の設定ができます。
 - 標準ベルト(垂下距離:本体下面からウェイト中心間の長さ200mm/帯幅40mm)の他、L=250、L=300や耐熱仕様(100℃)のものも用意しております。

形式 Model	抽出能力 Capacity	電源 Power Source	モータ容量 Motor	質量 Mass	備考 Remarks
OC-2	4L/h	単相AC200V	3.5W	4.2kg	AC100V 切換可

※電源は、内部結線のみの変更により、単相100Vにも切換えられます。
※付属品 1. 標準ベルト(垂下距離:本体下面からウェイト中心間の長さ 200mm/帯巾 40mm) ×1
2. 排出ホース(全長 600mm/外径 φ22mm) ×1