

KCD-M形 マグボールミニ[®] MINI TYPE MAGBORE 在庫限り

小形磁力保持式ボール盤

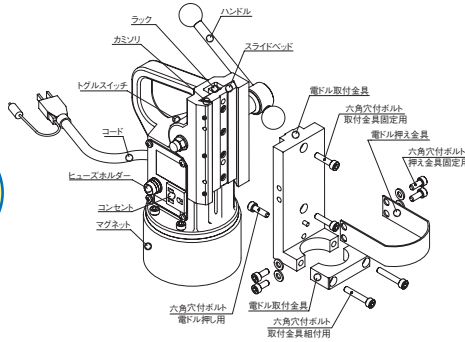

パーツ
販売有り



- 特長**
- わずか7キロのミニサイズ。女性でも楽に操作ができます。
 - 5ミリ厚の薄ものでも吸着し、精度の高い穴あけができます。

※対応電気ドリルがメーカー生産中止の為、弊社にありますが電気ドリルが在庫なくなり次第販売終了といたします。

形 式 Model	適用電気ドリル Applicable Drill	錐径範囲 Drill Dia	電 源 Power Source	許容ドリル推力 Allowable Drilling Force	吸 着 力 Holding Power	寸法 Dimensions		最大ストローク Max. Stroke	質 量 Mass	備 考 Remarks
						マグネット Magnet	高 さ Height			
KCD-MN2	6.5	1.5~6.5	単相AC100/110V 50/60Hz	1kN (100kgf)	3.5kN (350kgf)	φ105×60	240	100	5.5kg	電ドルなし
KCD-MDN2										

*電源ケーブルは2m付です。 ※吸着力はSS400、板厚25mm、黒皮面の値です。KCD-MDN2形には電気ドリルが標準付属します。

KCD-N形 マグボール[®] MAGBORE

携帯形磁力保持式ボール盤



パーツ
販売有り

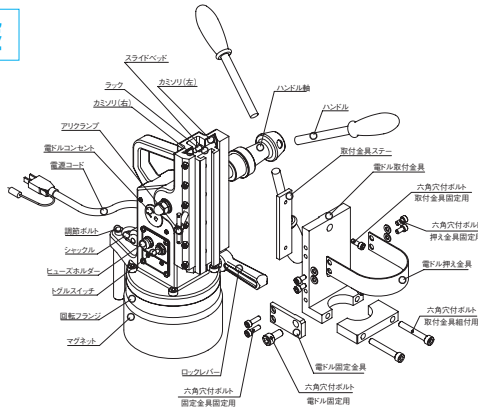

吸着部は丸形マグネットで、回転角度は320度。それぞれ裏当材を使えば、薄鋼板にも穴あけができます。

- 特長**
- 卓上ボール盤のポータブルタイプです。
 - 金具を交換すれば電ドルからタップに変換できます。



形 式 Model	適用電気ドリル Applicable Drill	錐径範囲 Drill Dia	電 源 Power Source		許容ドリル推力 Allowable Drilling Force	吸 着 力 Holding Power	寸 法 Dimensions		最大ストローク Max. Stroke	回転角度 Turning Angle	前後微動 Fine Back-Forth Move	質 量 Mass
			電 圧 Voltage	電 力 Power			マグネット Magnet	高 さ Height				
KCD-1NB	Hikoki製D-13SB	1.5~13	単相AC100V	34W	4kN (400kgf)	8kN (800kgf)	φ142×70	355	140	320度	30	15.0kg

*電源ケーブルは5m付です。 ※吸着力はSS400、板厚25mm、黒皮面の値です。

MTP形 マグタップ[®] MAGTAP



パーツ
販売有り

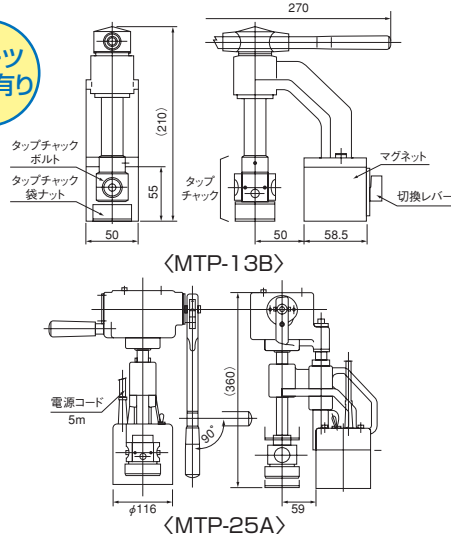

用途 鉄板や鋼材等で、下穴にネジ立て作業をする場合、作業スタンドを強力なマグネットにより設置し、作業を容易にする器具です。マグネットは永磁式と電磁式の二通りあり、ネジ立て作業は、手回しによる手動式と電動タッパーによるものがあります。

- 特長**
- 強力な吸着力により、安定した取付位置と姿勢が確保でき、ネジ立て作業が容易です。

- MTP-13B 《手回し式》**
- 小形軽量で持ち運びが容易です。
 - 正確なタップ立てが平面や側面に簡単にできるタップ案内ホルダです。
 - タップの損傷や消耗が防げます。
 - マグネットは強力な永磁式です。

- MTP-25A 《ラチェット式》**
- ラチェットレバーの前後作動をくり返すだけでネジ立てが進みます。
 - マグネットは強力な電磁式です。

形 式 Model	タップ送り機構 Tap Feeding	タッピング能力 Tapping Capacity	最大ストローク Max. Stroke	吸着方法 Holding method	吸 着 力 Holding Power	電 源 Power Source	消費電力 Power Consumption		寸 法 Dimensions		質 量 Mass
							電磁石 ElectroMagnet	磁石部 Magnet	全 高 Height	全 高 Height	
MTP-13B	手動式	M 3~M12	60	永磁式	0.8kN (80kgf)	—	—	50×58.5×55	210	2.5kg	
MTP-25A	Manual	M10~M24	85	電磁式	6kN (600kgf)	単相 AC100V	30W	φ116×75	360	14kg	

*電源ケーブルはMTP-25Aは5m付です。 ※吸着力はSS400の板厚25mmで黒皮面における値です。

角形
マグネット
チャック

丸形
マグネット
チャック

複合機能

非鉄・弱
磁性関連

特化機能

電装品

補助具/
保持具

リフティング
マグネット

電磁
ホルダ

搬送用
マグネット
機器

処理搬送/
環境機器

脱磁機器/
着磁機器

工具/
機器

産廃処理・
資源循環

食品・
医薬品
異物除去

磁気測定

磁性材料